

RESESÄNG, BARN
REISESENG, BARN
MATKASÄNKY, LAPSILLE
REJSESENG, BØRN



RESESÄNG, BARN

INTRODUKTION

Denna manual innehåller viktig information om hur produkten används samt eventuella säkerhetsrisker. Användaren uppmanas att läsa manualen före användning. Vi reserverar oss för att illustrationer och beskrivningar av enstaka detaljer inte alltid stämmer helt överens med produkten. Spara manualen för framtida bruk.

ANVÄNDNINGSSOMRÅDE

Denna produkt är avsedd att användas som resesäng för barn upp till tre år eller 15 kilo. Sängen är lämplig att ha med sig och använda på platser som gästrum hos mor- och farföräldrar, sommarstugor och hotellrum.

MÄRKNING



Manual medföljer och ska läsas innan användning och sparas för framtida bruk.



Resesängen får inte belastas med högre vikt än angiven maxbelastning.

TEKNISKA DATA

Material: Ram av stål, väggar och botten av 210D Polyester

Vikt: 7,8 kg

Yttermått: 125 x 65 x 76 cm

VIKTIGT! LÄS ALLTID MANUALEN FÖRE ANVÄNDNING OCH SPARA DEN FÖR FRAMTIDA BRUK.

SÄKERHETSINSTRUKTIONER

- Lämna aldrig barnet utan uppsikt i resesängen.
- Använd resesängen endast på ett plant och jämnt underlag.
- Tänk på risken med öppen eld och annan stark värme i närheten av denna resesäng.
- Använd inte resesängen utan madrass.

- Använd inte resesängen om barnet är över 3 år eller väger mer än 15 kg.
- Resesängen ska endast användas när den är helt uppvikt och beslagen i ramen är låsta. Kontrollera noggrant att varje beslag är låst innan barnet placeras i resesängen.
- Kontrollera ramens beslag och skruvar med jämna mellanrum. Dra åt skruvarna vid behov.
- När sängen är hopfärd, förvara den utom räckhåll för barn. Låt inte barn leka utan tillsyn i närheten av resesängen.
- Låt inte ett barn vika ut eller vika ihop resesängen.
- Lämna inte någon sak i resesängen som barnet kan skada sig på.
- Placera gärna resesängen intill en vägg, men INTE nära något som barnet kan få fotfäste på, eller som kan utgöra en risk för kvävning eller strypning, t.ex. snören och linor till rullgardiner/persienner.
- Flytta inte resesängen när ett barn finns i den.
- Använd inte resesängen om någon del av den är sönder, sliten eller saknas.
- Använd endast tillbehör rekommenderade av leverantören.
- För att minska risken för fallskador, använd inte resesängen till ett barn som blivit så stort att det skulle kunna klättra ur sängen.

WARNING! Använd endast madrassen som säljs med denna resesäng. Använd inte ytterligare en madrass ovanpå. Kvävningrisk.

REGELVERK OCH STANDARDER

Denna resesäng är testad och uppfyller kraven i:

- EN 716-1:2017 + AC:2019
- EN 71-3:2013 + A3:2018

DELAR

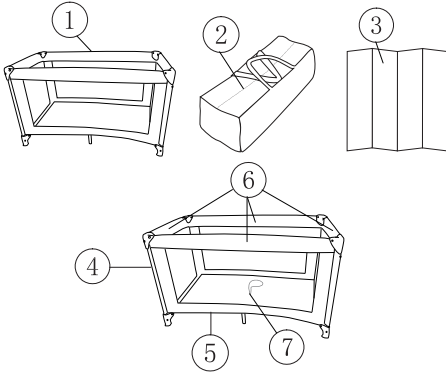

NR.	DEL
1	Resesäng
2	Förvaringsväska
3	Vikbar madrass
4	Kortsida
5	Långsida
6	Låsbeslag med låsknapp (pilars)
7	Röd stropp

SÅ HÄR FÄLLER DU UPP RESESÄNGEN

1. Lyft ut resesängen ur förvaringsväskan.
2. Ta loss madrassen som är spänd runt sängen genom att lösgöra kardborrebanden.



3. Dra i den röda stropen så att sängbotten hålls uppdragen tills steg 5 är utfört. Fäll ut sidorna försiktigt.

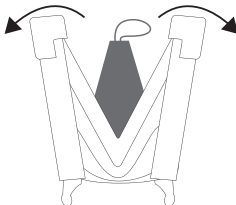

VIKTIGT! Tryck inte ned sängbotten förrän låsbeslagen på alla fyra sidor är låsta.

4. Lyft först den ena kortsidan och sedan den andra, tills båda låsbeslagen låser sig.

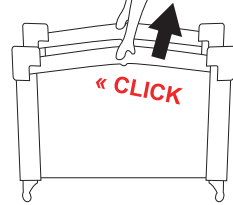

5. Lyft därefter långsidorna tills båda låsbeslagen låser sig.

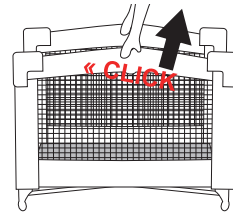

6. När alla låsbeslag är låsta, tryck de fyra sängbenen utåt. Tryck botten nedåt och sidorna utåt, tills botten spärrar låser sig.

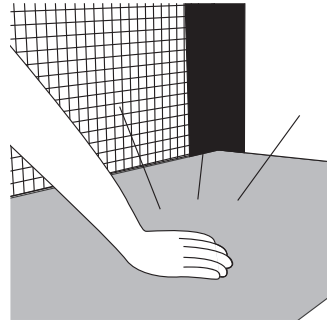

7. Lägg i madrassen med den mjuka sidan uppåt.

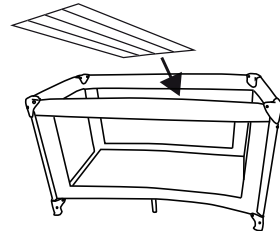

8. Dra madrassens kardborreband genom hålen i botten och fäst banden på undersidan. Använd inte resesängen utan madrass!

SÅ HÄR FÄLLER DU IHOP RESESÄNGEN

1. Lyft ut madrassen ur resesängen.

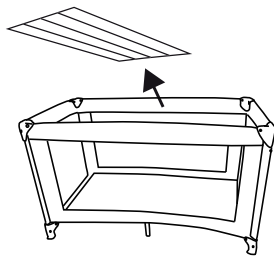

2. Dra den röda stroppen uppåt så högt att sängen fortfarande balanserar på benen.

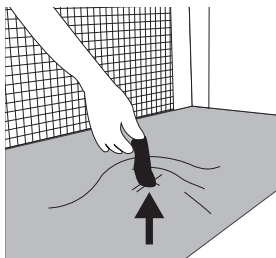

3. Lyft först båda låsbeslagen på kortsidorna uppåt. Upprepa sedan samma moment på långsidorna. Varje låsbeslag har en låsknapp som ska tryckas in för att ramen ska kunna fällas ihop. **OBS!** Håll den röda stroppen upplyft tills beslaget på varje sängsida har blivit frigjort.

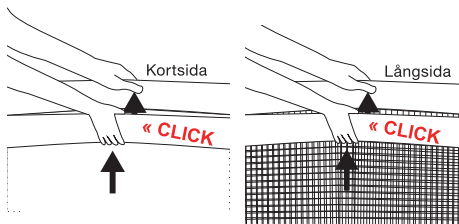

4. Om det inte fungerar första gången, lyft lite på hela ramen och tryck på låsknappen igen.

U-formad



V-formad

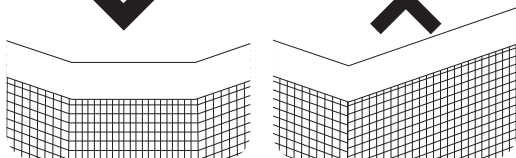

5. När alla beslag har frigjorts kan resesängen fällas ihop som ett paraply.

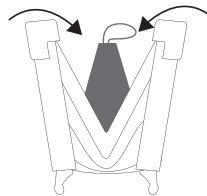

6. Spänn madrassen med den mjuka sidan inåt runt sängen. Fäst madrassens kardborreband i plast-ringarna.



7. Resesängen förvaras lämpligen i förvaringsväskan, för bekväm transport och förvaring.

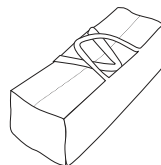

UNDERHÅLL

- Förvara resesängen i ett svalt och torrt utrymme, speciellt på sommaren. Förvara den INTE i bilens bagageutrymme.
- Torka resesängen försiktigt med en fuktig trasa. Sängen måste vara helt torr innan den läggs i förvaringsväskan så att den inte blir unken och möjlig.
- Om resesängen utsätts för direkt solljus kan färgen på tyget blekna.
- Madrass och väska är inte tvättbara i maskin. Rengör dem med en fuktig trasa och mild tvål.

REISESENG, BARN

INTRODUKSJON

Denne bruksanvisningen inneholder viktig informasjon om bruk av produktet og eventuelle sikkerhetsrisikoer. Brukeren oppfordres til å lese bruksanvisningen før bruk. Vi forbeholder oss retten til at enkelte illustrasjoner og beskrivelser av enkelte detaljer ikke alltid er i overensstemmelse med produktet. Ta vare på bruksanvisningen for fremtidig

BRUKSOMRÅDE

Dette produktet skal brukes som reiseseng for barn opptil tre år eller 15 kilo. Sengen er egnet for å ha med seg og bruke på steder som gjesterom hos besteforeldre, på hytta og på hotell.

MERKING



Den medfølgende bruksanvisningen skal leses før bruk og oppbevares for fremtidig bruk.



Reisesengen må ikke belastes med høyere vekt enn angitt maksbelastning.

TEKNISKE DATA

Materiale: Ramme av stål, vegger og bunn av 210D polyester

Vekt: 7,8 kg

Utvendig mål: 125 x 65 x 76 cm

VIKTIG! LES ALLTID BRUKSANVISNINGEN FØR BRUK, OG TA VARE PÅ DEN FOR FREMTIDIG BRUK.

SIKKERHETSINSTRUKSJONER

- Gå aldri fra barnet uten tilsyn i reisesengen.
- Bruk reisesengen kun på et flatt og jevnt underlag.
- Tenk på risikoen med åpen ild og annen sterk varme i nærheten av denne reisesengen.
- Ikke bruk reisesengen uten madrass.

- Ikke bruk reisesengen hvis barnet er over 3 år eller veier mer enn 15 kg.
- Reisesengen skal bare brukes når den er brettet helt ut og beslagene i rammen er låst. Kontroller at alle beslag er låst før du plasserer barnet i reisesengen.
- Kontroller rammens beslag og skruer med jevne mellomrom. Stram skruene ved behov.
- Når sängen är hopfälld, förvara den utom räckhåll för barn. Låt inte barn leka utan tillsyn i närheten av reisesängen.
- Ikke la et barn brette ut eller sammen reisesengen.
- Legg ingen gjenstander i reisesengen som barnet kan skade seg på.
- Plasser gjerne reisesengen inntil en vegg, men **IKKE** nær noe som barnet kan få fotfeste på, eller som kan utgjøre en risiko for kvelning, f.eks. snorer og liner til rullegardiner/persienner.
- Ikke flytt reisesengen når det er et barn i den.
- Bruk ikke reisesengen dersom noen av dens deler er i stykker, slitt eller mangler.
- Bruk kun tilbehør som leverandøren anbefaler.
- For å redusere risikoen for fallskader, bruk ikke reisesengen til et barn som har blitt så stort at det kan klatre ut av sengen.

ADVARSEL! Bruk bare madrassen som selges sammen med denne reisesengen. Ikke bruk en ekstra madrass over. Kvelningsfare.

FORSKRIFTER OG STANDARDER

Denne reisesengen er testet og oppfyller kravene i:

- **EN 716-1:2017 + AC:2019**
- **EN 71-3:2013 + A3:2018**

DELER

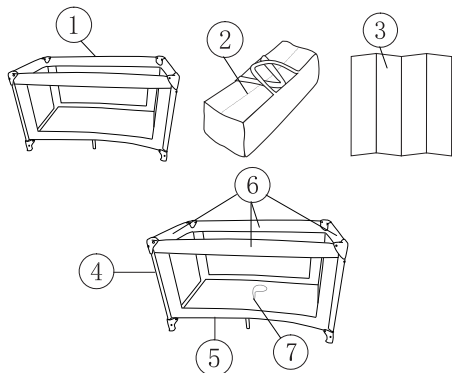

NR.	DEL
1	Reiseseng
2	Oppbevaringsveske
3	Sammenleggbare madrass
4	Kortside
5	Langside
6	Låsebeslag med låseknapp (piler)
7	Rød stropp

SLIK FELLER DU OPP REISESENGEN

- Løft ut reisesengen fra oppbevaringsvesken.
- Løsne madrassen som ligger rundt madrassen ved å løsne borrelåsen.



- Dra i den røde stroppen, slik at sengebunnen holdes oppe til trinn 5 er utført. Fell ut sidene forsiktig.

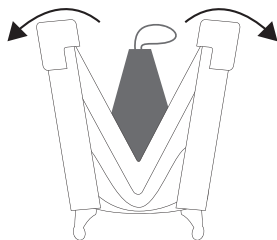

VIKTIG! Ikke trykk ned sengebunnen før låsebeslagene på alle fire sider er låst.

- Løft først den ene kortsiden og deretter den andre, til begge låsebeslagene låser seg.

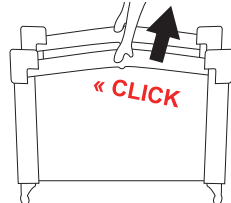

- Løft deretter langsiden til begge låsebeslagene låser seg.

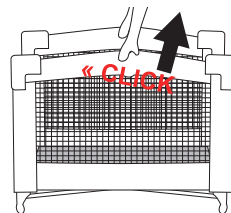

- Når alle låsebeslag er låst, trykker du de fire sengebeina utover. Trykk bunnen nedover og sidene utover til bunnsperren låser seg.

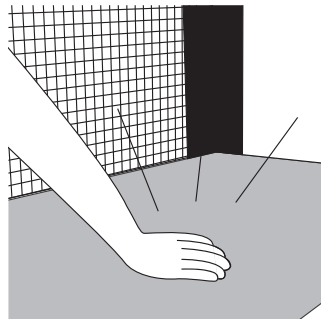

- Legg på plass madrassen, med den mye siden vendt opp.

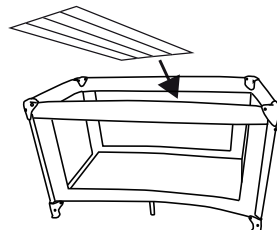

- Dra madrassens bånd med borrelås gjennom hullet i bunnen, og fest det på undersiden. Ikke bruk reisesengen uten madrass!

SLIK FELLER DU SAMMEN REISESENGEN

1. Løft madrassen fra reisesengen.

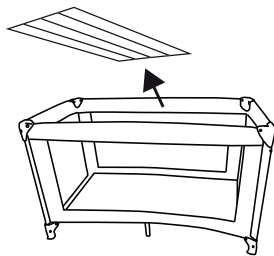

2. Dra den røde stroppen oppover så høyt at sengen fortsatt balanser på beina.

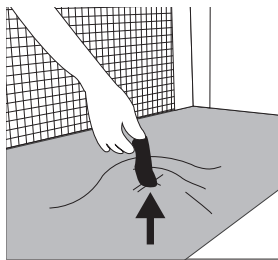

3. Løft først begge låsebeslagene på kortsidene oppover. Gjenta det samme på langsiden. Hvert låsebeslag har en låseknapp som skal trykkes inn for at rammen skal kunne felles sammen. **OBS!** Hold den røde stroppen løftet til beslaget på hver side av sengen er frigjort.

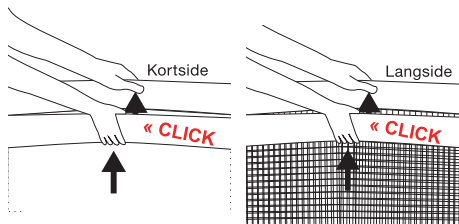

4. Hvis det ikke fungerer den første gangen, må du løfte litt på hele rammen og trykke på låseknappen igjen.

U-format



V-format

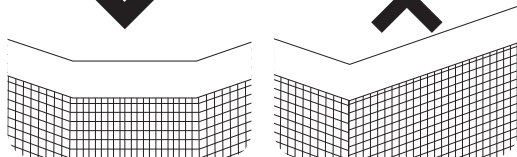

5. Når alle beslag er frigjort, kan reisesengen felles sammen som en paraply.

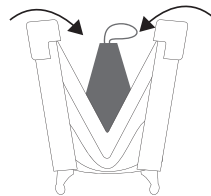

6. Fest madrassen rundt sengen, med den myke siden vendt inn. Fest madrassen med borrelås i plastringene.



7. Reisesengen bør oppbevares i vesken for enklere transport og oppbevaring.

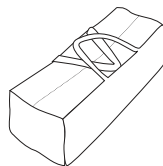

VEDLIKEHOLD

- Oppbevar reisesengen på et kjølig og tørt sted, spesielt om sommeren. Den må **IKKE** oppbevares i bagasjerommet på bilen.
- Tørk av reisesengen forsiktig med en fuktig klut. Sengen må være helt tørr før den legges i oppbevaringsvesken, slik at den ikke blir fuktig og angripes av mugg.
- Hvis reisesengen utsettes for direkte sollys, kan fargen på stoffet blekne.
- Madrass og veske kan ikke vaskes i maskin. Rengjør dem med en fuktig klut og mild såpe.

MATKASÄNKY, LAPSILLE

JOHDANTO

Tässä käyttöohjeessa on tärkeitä tietoja tuotteen käyttämisestä ja mahdollisista vaaroista. Käyttäjää kehoitetaan lukemaan käyttöohje huolellisesti ennen käyttämistä. Kuvat ja yksittäisten osien kuvaukset eivät välttämättä vastaa tuotetta kaikilta osin. Säilytä käyttöohje myöhempää tarvetta varten.

KÄYTTÖTARKOITUS

Tuote on tarkoitettu matkasängyksi enintään kolmevuotiaalle tai 15-kiloisille lapsille. Sänky on suunniteltu kuljetettavaksi ja käyttöön esimerkiksi isovanhempien vierashuoneissa, kesämökeillä ja hotellihuoneissa.

MERKINNÄT



Mukana ohjekirja, joka tulee lukea ennen käyttöä ja säästää tulevaa tarvetta.



Matkasänkyä ilmoitettua maksimikuormitusta on noudatettava.

TEKNISET TIEDOT

Materiaali: Runko terästä, seinät ja pohja polyesteriä, 210D
 Paino: 7,8 kg
 Ulkomitat: 125 x 65 x 76 cm

TÄRKEÄÄ! LUE AINA KÄYTTÖOHJE ENNEN TUOTTEEN KÄYTTÖÖNOTTOA, JA SÄILYTÄ SE TULEVA TARVETTA VARTEN.

TURVALLISUUSOHJEET

- Älä jätä lasta matkasänkyyn yksin ilman valvontaa.
- Käytä matkasänkyä vain suoralla tasaisella alustalla.
- Kun matkasänkyä käytetään, ota huomioon avotulen ja muiden lämpölähteiden aiheuttamat vaarat.
- Älä käytä matkasänkyä ilman patjaa.

- Älä käytä matkasänkyä lapsella, joka on yli 3-vuotias tai painaa yli 15 kg.
- Matkasänkyä saa käyttää vain, kun se on avattu kokonaan ja runkomekanismit on lukittu. Tarkista kaikkien mekanismien lukitus huolellisesti, ennen kuin asetat lapsen matkasänkyyn.
- Tarkista säännöllisesti rungon helat ja ruuvit. Kiristä ruuvit tarvittaessa.
- Kun sänky on taitettu kokoon, säilytä se lasten ulottumattomissa. Älä anna lapsen leikkiä matkasängyn läheisyydessä ilman valvontaa.
- Älä anna lapsen avata tai sulkea matkasänkyä itse.
- Älä jätä matkasänkyyn esineitä, joilla lapsi voi vahingoittaa itseään.
- On suositeltavaa asettaa matkasänky seinän viereen mutta EI lähelle esinettä, johon lapsen jalka voi tarttua tai joka voi aiheuttaa tukehtumis- tai kuristumisvaaran, kuten rullaverhon tai kaihtimien naru.
- Älä siirrä matkasänkyä, kun lapsi on siinä.
- Älä käytä matkasänkyä, jos jokin sen osa on vahingoittunut, kulunut tai puuttuu.
- Käytä vain valmistajan suosittelemia lisätarvikkeita.
- Voit vähentää putoamisvahinkojen vaaraa antamalla älä anna lapsen käyttää matkasänkyä, kun hän on oppinut kiipeämään.

VAROITUS! Käytä vain tämän matkasängyn kanssa myytävää patjaa. Älä lisää sen päälle toista patjaa. Tukehtumisvaara.

MÄÄRÄYKSET JA STANDARDIT

Tämä matkasänky on testattu, ja se täyttää:

- EN 716-1:2017 + AC:2019
- EN 71-3:2013 + A3:2018

OSAT

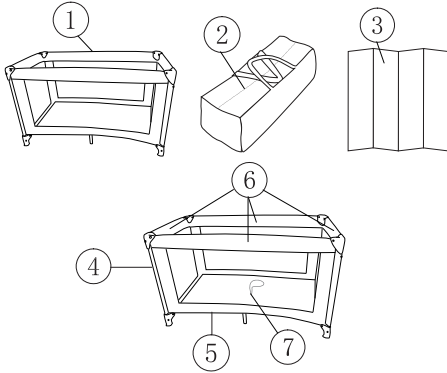

NRO	OSA
1	Matkasänky
2	Säilytyslaukku
3	Kokoontaitettava patja
4	Lyhyt sivu
5	Pitkä sivu
6	Lukkomekanismi ja lukituspainike (nuolet)
7	Punainen hihna

MATKASÄNGYN AVAAMINEN

- Ota matkasänky säilytyslaukusta.
- Ota sängyn ympärille kiinnitetty patja pois avaamalla tarranauhat.



- Vedä punaisesta hihnasta niin, että sängyn pohja pysyy ylhäällä, kunnes vaihe 5 on tehty. Käännä sivut varovasti ulos.

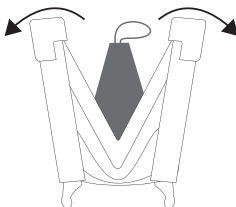

TÄRKEÄÄ! Älä paina sängyn pohjaa alas, ennen kuin kaikki neljä sivua on lukittu.

- Nosta ensin toinen lyhyt sivu ja sen jälkeen toinen, kunnes molemmat mekanismit lukittuvat.

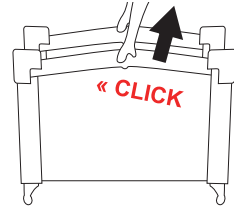

- Nosta sen jälkeen pitkät sivut, kunnes molemmat mekanismit lukittuvat.

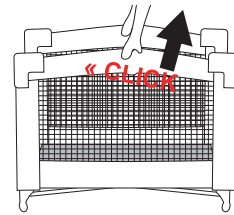

- Kun kaikki mekanismit ovat lukittuneet, paina sängyn jokaista neljää jalkaa ulospäin. Paina pohjaa alaspäin ja sivuja ulospäin, kunnes pohja lukittuu paikalleen.

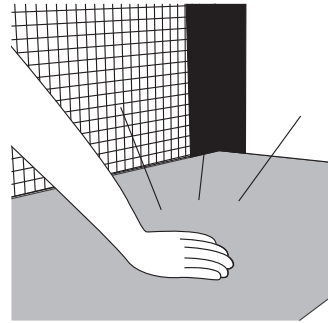

- Aseta patja paikalleen pehmeä puoli ylöspäin.

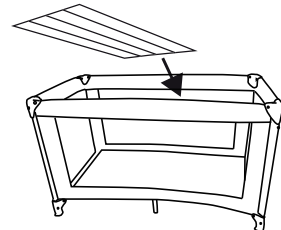

- Pujota patjan tarranauha pohjan aukkojen läpi, kiinnitä nauha alapuolelle. Älä käytä matkasänkyä ilman patjaa!

MATKASÄNGYN KOKOONTAITTAMINEN

1. Ota patja pois matkasängystä.

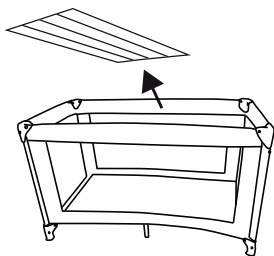

2. Nosta pohjaa punaisesta hihnasta sen verran, että sänky seisoo edelleen jalkojensa varassa.

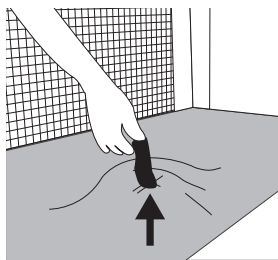

3. Nosta ensin lyhyiden sivujen mekaniismeit ylös. Toista samat vaiheet pitkällä sivuilla. Jokaisessa mekaniismissa on lukituspainike, joka on painettava alas, jotta rungon voi taittaa kokoon. **HUOM!** Nosta pohjaa punaisesta hihnasta, kunnes sängyn kaikkien sivujen mekaniismit on avattu.

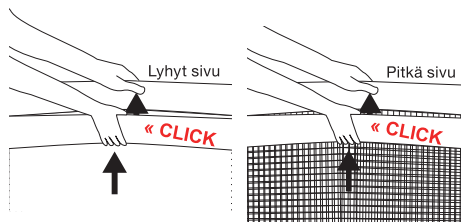

4. Mikäli lukitus ei aukea ensimmäisellä kerralla, nosta koko runkoa ja paina lukituspainiketta uudelleen.

U-muotoinen



V-muotoinen

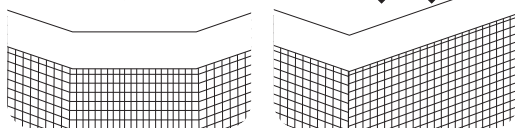

5. Kun kaikki mekaniismit on avattu, matkasängyn voi taittaa kokoon.

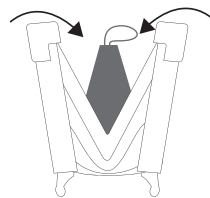

6. Kiinnitä patja sängyn ympärille pehmeä puoli sisäänpäin. Kiinnitä patja tarranauhalla muovirenkaisiin.



7. Matkasänky kulkee kätevästi säilytyslaukussa, jossa se kannattaa myös varastoida.

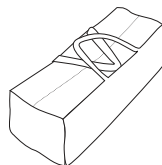

KUNNOSSAPITO

- Säilytä matkasänky viileässä ja kuivassa paikassa varsinkin kesällä. ÄLÄ säilytä matkasänkyä auton tavaratilassa.
- Pyyhi matkasänky varovasti kostealla liinalla. Matkasängyn tulee olla täysin kuiva ennen säilytyslaukkuun laittamista; muuten siihen voi muodostua ummehtunutta hajua ja hometta.
- Voimakkaassa auringonpaisteessa kankaan väri voi haalistua.
- Patjaa ja laukkuja ei saa pestä koneessa. Puhdista ne kostealla liinalla ja miedolla pesuaineella.

REJSESENG, BØRN

INDLEDNING

Denne manual indeholder vigtige informationer om produktets anvendelse samt eventuelle sikkerhedsrisici. Alle brugere opfordres til at læse manualen inden brug. Vi tager forbehold for, at illustrationer og beskrivelser af enkelte detaljer muligvis ikke altid er i fuld overensstemmelse med produktet. Gem manualen til fremtidig brug.

ANVENDELSESOMRÅDE

Dette produkt er beregnet til brug som rejseseng til børn op til tre år eller 15 kg. Sengen er praktisk at have med og bruge på steder som gæsteværelser hos bedsteforældre, sommerhuse og hotelværelser.

MÆRKNING



Manual medfølger og skal læses inden brug og gemmes til fremtidig brug.



Rejsesengen må ikke belastes med en højere vægt end den angivne maksimale belastning.

TEKNISKE DATA

Materiale: Ramme af stål, vægge og bund af 210D polyester

Vægt: 7,8 kg

Udvendige mål: 125 x 65 x 76 cm

VIGTIGT! LÆS ALTID MANUALEN FØR BRUG, OG GEM DEN TIL SENERE BRUG.

SIKKERHEDSINSTRUKTIONER

- Lad aldrig barnet være uden opsyn i rejsesengen.
- Brug kun rejsesengen på et jævnt og plant underlag.
- Vær opmærksom på risikoen ved åben ild eller anden kraftig varme i nærheden af denne rejseseng.
- Brug ikke rejsesengen uden madras.

- Brug ikke rejsesengen, hvis barnet er over 3 år eller vejer mere end 15 kg.
- Rejsesengen må kun anvendes, når den er helt klappet ud, og beslagene på rammen er låste. Kontroller omhyggeligt, at hvert enkelt beslag er låst, inden barnet lægges i rejsesengen.
- Kontroller stellet's beslag og skruer med jævne mellemrum. Spænd skruerne til, hvis det er nødvendigt.
- Når sengen er klappet sammen, skal den opbevares udenfor børns rækkevidde. Lad ikke barnet lege i nærheden af rejsesengen uden opsyn.
- Lad ikke et barn klappe rejsesengen ud eller klappe den sammen.
- Efterlad ikke ting i rejsesengen, som barnet kan komme til skade med.
- Placer helst sengen ind mod en væg, men IKKE i nærheden af noget, hvor barnet kan få fodfæste, eller som kan udgøre en risiko for kvælning eller strangulering, f.eks. snore til ull-legardiner/persienner.
- Flyt ikke rejsesengen, når der er et barn i den.
- Brug ikke rejsesengen, hvis noget er gået i stykker, er slidt eller mangler.
- Brug kun tilbehør, der anbefales af leverandøren.
- For at mindske risikoen for faldskader, må rejsesengen ikke anvendes til børn som er blevet så store, at de kan klatre ud af sengen.

ADVARSEL! Brug kun den madras, der sælges sammen med denne rejseseng. Brug ikke endnu en madras ovenpå. Kvælningsrisiko.

REGLER OG STANDARDER

Denne rejseseng er testet og opfylderr kravene i:

- EN 716-1:2017 + AC:2019
- EN 71-3:2013 + A3:2018

DELE

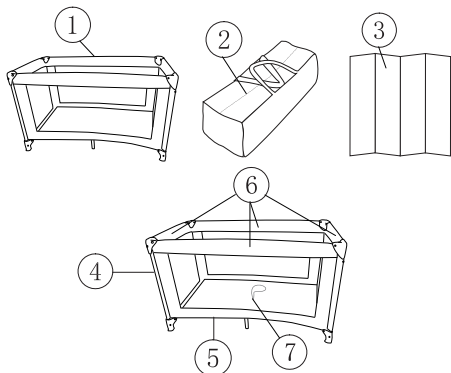

NR.	DEL
1	Rejseseng
2	Opbevaringstaske
3	Sammenfoldelig madras
4	Kortside
5	Langside
6	Låsebeslag med låseknap (pile)
7	Rød strop

SÅDAN KLAPPES REJSESENGEN UD

1. Løft rejsesengen ud af opbevaringstasken.

2. Tag madrassen ud, der er spændt omkring sengen, ved at løse velcrostropperne.



3. Træk i den røde strop, så sengebunden holdes løftet op, indtil trin 5 er udført. Klap forsigtigt siderne ud.

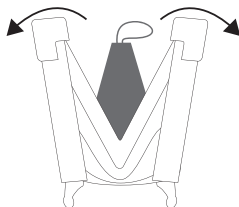

VIGTIGT! Tryk ikke sengebunden ned, før låsebeslagene på alle fire sider er låste.

4. Løft først den ene korte side og derefter den anden, indtil begge låsebeslag låser.

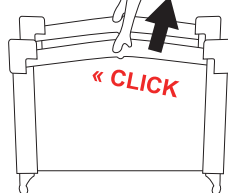

5. Løft derefter langsiderne, indtil begge låsebeslag låser.

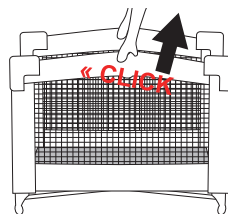

6. Når alle låsebeslag er låste, trykkes de fire sengebunden udad. Tryk bunden nedad og siderne udad, indtil bundspærren låser.

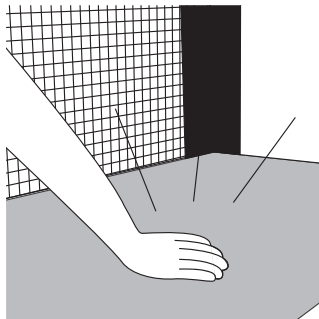

7. Læg madrassen i med den bløde side opad.

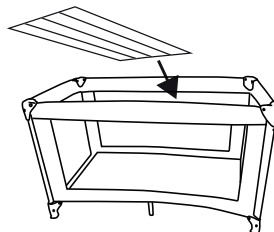

8. Træk madrassens velcrobånd gennem hullerne i bunden og fastgør båndene på undersiden. Brug ikke rejsesengen uden madras!

SÅDAN KLAPPES REJSESENGEN SAMMEN

1. Løft madrassen ud af rejsesengen.

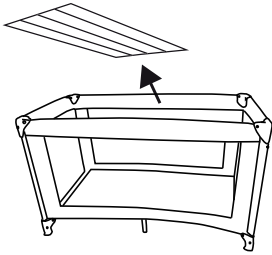

2. Træk den røde strop opefter, men ikke længere, end at sengen stadig støtter på benene.

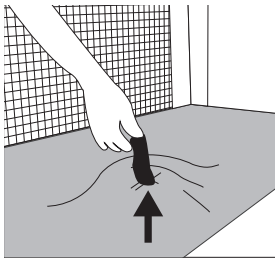

3. Løft først begge låsebeslag på de korte sider opad. Gentag derefter de samme trin på langsiderne. Hver låsebeslag har en låseknop, der skal trykkes ind, for at rammen skal kunne klappes sammen. **OBS!** Hold den røde strop løftet op, indtil beslagene på alle sengesiderne er frigjort.

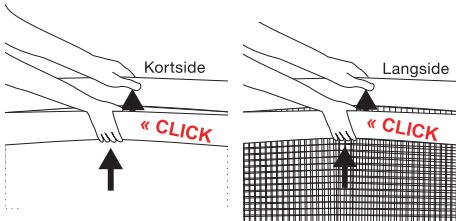

4. Hvis det ikke virker første gang, skal du løfte hele rammen smule og trykke på låseknappen igen.

U-formad



V-formad

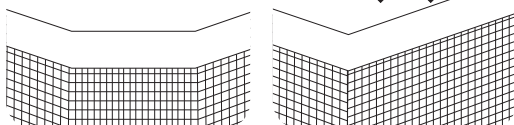

5. Når alle beslagene er frigjort, kan rejsesengen klappes sammen som en paraply.

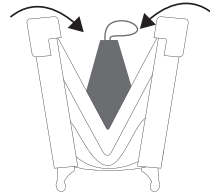

6. Spænd madrassen rundt om sengen med den bløde side indad. Fastgør madrassens velcrobånd i plastringene.



7. Rejsesengen skal helst opbevares i opbevaringstasken. Det sikrer bekvem transport og opbevaring.

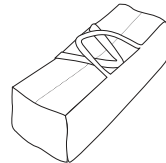

VEDLIGEHOLDELSE

- Opbevar rejsesengen i et køligt og tørt lokale, især om sommeren. Opbevar den **IKKE** i bilens bagagerum.
- Tør forsigtigt rejsesengen af med en fugtig klud. Sengen skal være helt tør, inden den lægges i opbevaringstasken, så den ikke bliver jordslået og mugner.
- Hvis rejsesengen udsættes for direkte sollys, kan farven på stoffet blegne.
- Madras og taske må ikke maskinvaskes. Rengør dem med en fugtig klud og mildt sæbevand.

