

**SKOTORK**  
**SKOTØRKER**  
**KENGÄNKUIVAIN**  
**SKOTØRRER**  
350 W



## SKOTORK

### BRUKSANVISNING

Läs alla anvisningar innan sko-/stöveltorken används. Spara bruksanvisningen för framtida bruk.

### SÄKERHETSFORESKRIFTER

- Skotorken ska anslutas till ett uttag via stickkontakten.
- Skotorken får inte övertäckas.
- Blockera aldrig luftintag eller luftutsläpp.
- Under värmning får nätsladden inte komma i kontakt med skotorken.
- Skotorken får inte användas i närheten av badkar, duschar, handfat eller swimmingpooler.
- Skotorken får inte doppas ner i vatten eller andra vätskor. Skulle den komma i kontakt med vatten, dra omedelbart ur kontakten.
- Stäng av skotorken och dra ut sladden från nätuttaget efter användning och innan rengöring.
- Barn ska övervakas så att de inte kan leka med produkten.
- Rengöring och underhåll får inte utföras av barn utan tillsyn.
- Denna produkt kan användas av barn från 8 år och uppåt, samt av personer med nedsatt fysisk eller mental förmåga eller brist på erfarenhet eller kunskaper, om de övervakas eller har fått instruktioner angående användningen av produkten på ett säkert sätt och förstår de involverade riskerna.
- Placera skotorken på ett avstånd av minst 90 cm från brännbara material som möbler, gardiner, kläder, sängkläder, papper och liknande.
- Lämna inte skotorken oövervakad när den är igång.
- Låt inte skotorken stå på över natten.
- Vidrör aldrig skotorken under uppvärmning, den blir mycket varm.
- Använd inte skotorken om själva skotorken, nätsladden eller kontakten är skadad.
- Endast avsedd för inomhusbruk.
- Håll apparaten ren. Låt inga främmande föremål komma in i eller blockera ventilationsöppningar eller luftutsläpp. Det kan orsaka elstötar, brand eller skada skotorken.
- Om nätsladden skadas ska skotorken kasseras.

### TEKNISKA DATA

Spänning	.230 V AC
Frekvens	.50 Hz
Effekt	.350 W
Motoreffekt	.30 W
Slanglängd	.17–65 cm
Kabellängd	.1,8 m
Längd	.42 cm

Bredd	.26 cm
Djup	.9 cm
Vikt	.1,3 kg
Timer	.Ja (upp till 120 min.)
Överhettningsskydd	.Ja
Kapslingsklass	.IP21
Isolationsklass	.Klass II

### ÖVERSIKT

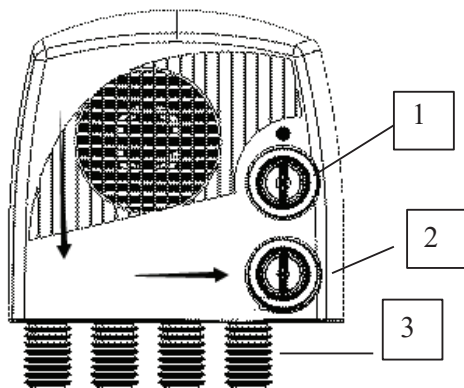

1. Timer
2. Vred: av/fläkt/värme
3. Slang

### ANVÄNDNING

#### Koppla in skotorken

Sätt i elkabeln i ett vägguttag (230 V). Placera slangarna i stövlarna eller skorna som behöver torkas.

1. Vrid timern till önskad tid.
2. Vrid det andra vredet till värmeläget. Torken startar och kontrollampen tänds.
3. Kontrollampen är tänd när torken är igång.
4. Skotorken stannar automatiskt när tiden på timern löpt ut. Om ytterligare torkning behövs, vrid på timern igen.

#### VARNING

För att undvika uttorkning av material i skor/stövlar med känsligt material ska dessa inte torkas för länge. Bättre att torka kortare tid och flera omgångar.

## VÄGGMONTERING

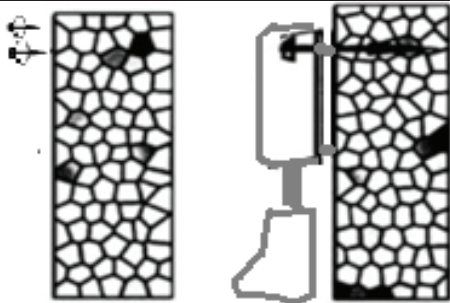

Skotorken kan fästas på en vägg med hjälp av två skruvar. För att göra det, borra två hål med det angivna centrumavståndet, 176 mm. Passa sedan in hålen på baksidan över skruvarna och för skotorken neråt och åt höger, så att skruvarna hamnar i spåren.

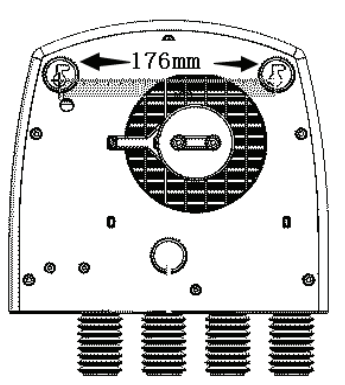

På baksidan finns två fästen för väggmontering (c/c 176 mm).

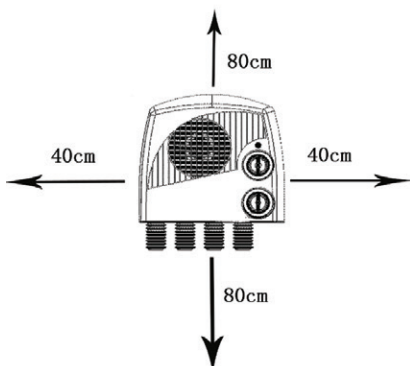

**OBS!** Var uppmärksam på de nödvändiga säkerhetsavstånden. Se till att det finns ett minsta avstånd på 80 cm om apparaten är monterad under en hylla.

## ÖVERHETTNINGSSKYDD

Skovärmaren har en säkerhetsfunktion som stänger av skotorken om den blir överhettad.

Om apparaten slutar att fungera, stäng av skotorken och kontrollera att luftintag eller luftutsläpp inte är blockerade. Dra ur kontakten och vänta minst 10 minuter tills överhettningsskyddet är återställt innan du försöker starta om apparaten. Om apparaten fortfarande stängs av och inte fungerar, ta med apparaten till ditt närmaste Biltemavaruhus för undersökning.

**OBS!** Innan du startar om apparaten måste kontakten kopplas ur i minst 10 minuter.

## RENGÖRING

1. Koppla alltid bort apparaten från elnätet före rengöring.
2. Rengör utsidan av värmaren genom att torka av den med en fuktig eller torr trasa.
3. Använd inte petroleum, något annat rengöringsmedel eller kemiska lösningsmedel för att rengöra apparaten.
4. När skotorken inte används under en längre tid bör den skyddas från damm och förvaras på en ren och torr plats.

## EL-AVFALL

Förbrukade elektriska och elektroniska produkter, däribland alla typer av batterier, ska lämnas till avsett insamlingsställe för återvinning. (Enligt direktiv 2012/19/EU och 2006/66/EC).



## SKOTØRKER

### BRUKSANVISNING

Les alle instruksjonene før du bruker sko-/støvletørkeren. Ta vare på bruksanvisningen for fremtidig bruk.

### SIKKERHETSFORSKRIFTER

- Skotørkerens støpsel skal kobles til en stikkontakt.
- Ikke dekk til skotørkeren.
- Ikke blokker ventilasjonsåpninger.
- Under oppvarming må ikke ledningen komme i kontakt med skotørkeren.
- Skotørkeren må ikke brukes i nærheten av badekar, dusjer, servanter eller svømmebasseng.
- Ikke senk skotørkeren ned i vann eller annen væske. Hvis den kommer i kontakt med vann, må du umiddelbart trekke ut støpselet.
- Slå av skotørkeren og trekk ut støpselet etter bruk og før rengjøring.
- Hold øye med barn, slik at de ikke leker med produktet.
- Rengjøring og vedlikehold skal ikke utføres av barn hvis de ikke er under tilsyn.
- Dette produktet kan brukes av barn fra åtte år, og av personer med nedsatt fysisk eller mental evne eller manglende erfaring og kunnskap, forutsatt at de er under tilsyn eller har fått opplæring i sikker bruk av produktet og forstår risikoene.
- Plasser skotørkeren minst 90 cm fra brennbare materialer som møbler, gardiner, klær, sengetøy, papir og lignende.
- Ikke la skotørkeren stå uten tilsyn når den er i drift.
- Ikke la skotørkeren være på om natten.
- Ikke ta på skotørkeren når den varmes opp. Den blir veldig varm.
- Ikke bruk skotørkeren hvis den, ledningen eller støpselet er skadet.
- Skal bare brukes innendørs.
- Hold apparatet rent. Ikke la fremmedlegemer komme inn i eller blokkere ventilasjonsåpninger. Det kan føre til elektrisk støt, brann eller skader på skotørkeren.
- Hvis strømledningen blir skadet, må skotørkeren kasseres.

### TEKNISKE DATA

Spenning . . . . . 230 V AC  
 Frekvens . . . . . 50 Hz  
 Effekt . . . . . 350 W  
 Motoreffekt . . . . . 30 W  
 Slangelengde . . . . . 17–65 cm

Kabellengde . . . . . 1,8 m  
 Lengde . . . . . 42 cm  
 Breddde . . . . . 26 cm  
 Dybde . . . . . 9 cm  
 Vekt . . . . . 1,3 kg  
 Tidsur . . . . . Ja (opptil 120 min.)  
 Overopphetingsvern . . . . . Ja  
 Kapslingsgrad . . . . . IP21  
 Isolasjonsklasse . . . . . Klass II

### OVERSIKT

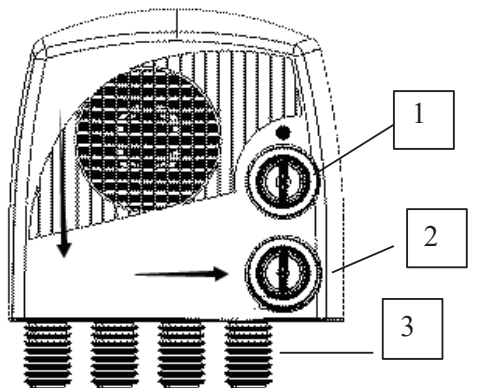

1. Tidsur
2. Bryter: av/vifte/varme
3. Slange

### BRUK

#### Koble til skotørkeren

Koble støpselet til en stikkontakt (230 V). Plasser slangene i støvlene eller skoene som skal tørkes.

1. Vri tidsuret til ønsket tid.
2. Vri den andre bryteren til varmeposisjonen. Skotørkeren starter, og indikatorlampen tennes.
3. Indikatorlampen er tent når skotørkeren er i drift.
4. Skotørkeren stopper automatisk når tiden er ute. Hvis det trengs ytterligere tørking, virer du på tidsuret igjen.

### ADVARSEL

For å unngå å tørke ut materialet i sko/støvler som består av følsomme materialer, må de ikke tørkes for lenge. Det er bedre å tørke flere ganger i en kortere periode.

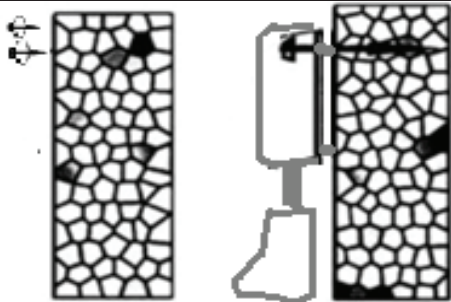
**VEGGMONTERING**

Skotørkeren kan festes på en vegg ved hjelp av to skruer. For å gjøre det borer du to hull med den angitte senteravstanden, 176 mm. Deretter plasserer du hullene på baksiden av skotørkeren over skruene og fører den nedover og mot høyre, slik at skruene havner i sporene.

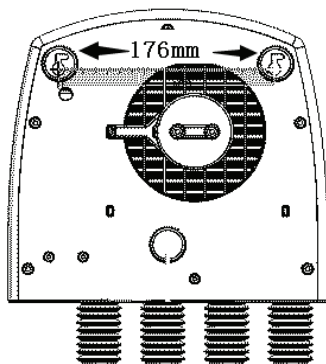

På baksiden er det to braketter for veggmontering (c/c 176 mm).

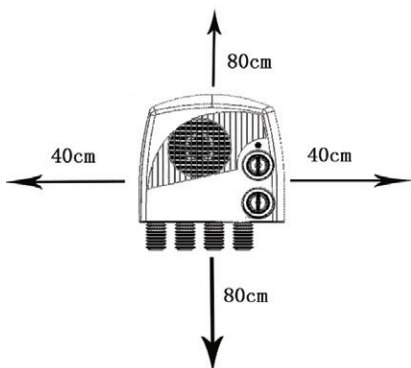

**OBS!** Vær oppmerksom på sikkerhetsavstandene. Sørg for at det er en avstand på minst 80 cm hvis ap-

paratet skal monteres under en hylle.

**OVEROPPHETINGSVERN**

Skotørkeren har en sikkerhetsfunksjon som slår den av hvis den blir overopphetet.

Hvis skotørkeren slutter å fungere, må du slå den av og kontrollere at ventilasjonsåpningene ikke er blokkert. Dra ut støpselet og vent i minst ti minutter til overopphetingsvernet tilbakestilles før du prøver å starte apparatet igjen. Hvis apparatet fortsatt slås av og ikke fungerer, må du ta det med til nærmeste Biltema-varerhus for undersøkelse.

**OBS!** Før du starter apparatet på nytt, må støpselet være trukket ut i minst ti minutter.

**RENGJØRING**

1. Trekk alltid ut støpselet før rengjøring.
2. Rengjør utsiden av skotørkeren med en fuktig eller tørr klut.
3. Ikke rengjør apparatet med petroleum, vaskemidler eller løsemidler.
4. Når skotørkeren ikke skal brukes på en stund, bør den beskyttes mot støv og oppbevares på et rent og tørt sted.

**ELEKTRISK AVFALL**

Elektriske og elektroniske produkter, inkludert alle typer batterier, skal leveres til gjenvinning. (I samsvar med direktiv 2012/19/EU og 2006/66/EF.)



## KENGÄNKUIVAIN

### KÄYTTÖOHJE

Lue kaikki ohjeet ennen kengän-/saappaankuivaimen käyttämistä. Säilytä käyttöohje tulevaa käyttöä varten.

### TURVALLISUUSMÄÄRÄYKSET

- Kuivain on yhdistettävä pistokkeella pistorasiaan.
- Kuivainta ei saa peittää.
- Ilmanotto- ja -poistoaukkoja ei saa koskaan tukkia.
- Sähköjohto ei koskea käynnissä olevaan kuivaimen.
- Kuivainta ei saa käyttää kylpyammeen, suihkun, pesualtaan tai uima-altaan lähellä.
- Kuivainta ei saa upottaa veteen tai muuhun nesteeseen. Jos kuivain joutuu kosketuksiin veden kanssa, pistoke vedettävä heti pois pistorasiasta.
- Kuivan on sammutettava ja pistoke on vedettävä pistorasiasta aina käytön jälkeen ja ennen laitteen puhdistusta.
- Pidä pieniä lapsia silmällä niin, etteivät he pääse leikkimään tuotteella.
- Lapset eivät saa puhdistaa tai huoltaa tuotetta ilman valvontaa.
- Vähintään 8-vuotiaat lapset ja fyysisesti tai henkisesti rajoittuneet tai kokemattomat henkilöt voivat käyttää tätä tuotetta, jos heitä valvotaan tai heitä on opastettu käyttämään tuotetta turvallisesti ja he ymmärtävät käyttämiseen liittyvät vaarat.
- Sijoita kengänkuivain vähintään 90 cm:n etäisyydelle syttyivistä materiaaleista, kuten huonekaluista, verhoista, vaatteista, vuodevaatteista, paperista ja vastaavista.
- Älä jätä käynnissä olevaa kengänkuivainta ilman valvontaa.
- Älä jätä kengänkuivainta päälle yöksi.
- Älä koske kengänkuivaimen, kun se käynnissä, sillä se kuumenee.
- Älä käytä kengänkuivainta, jos se tai sen johto tai pistoke on vaurioitunut.
- Laite on tarkoitettu vain sisäkäyttöön.
- Pidä laite puhtaana. Älä päästä mitään vierasesinettä tunkeutumaan ilman otto- ja poistoaukkoihin tai tukkimaan niitä. Siitä voi aiheutua tulipalo tai sähköisku, tai kuivain voi vaurioitua.
- Jos kengänkuivaimen sähköjohto vaurioituu, laite on hävitettävä.

### TEKNISET TIEDOT

Jännite . . . . .	.230 V AC
Taajuus . . . . .	.50 Hz
Teho . . . . .	.350 W

Moottoriteho . . . . .	.30 W
Letkujen pituus . . . . .	.17–65 cm
Sähköjohdon pituus . . . . .	.1,8 m
Pituus . . . . .	.42 cm
Leveys . . . . .	.26 cm
Syvyys . . . . .	.9 cm
Paino . . . . .	.1,3 kg
Ajastin . . . . .	.Kyllä (maks. 120 min)
Ylikuumentumissuoja . . . . .	.Kyllä
Kotelointiluokka . . . . .	.IP21
Eristysluokka . . . . .	.Luokka II

### TUOTTEEN OSAT

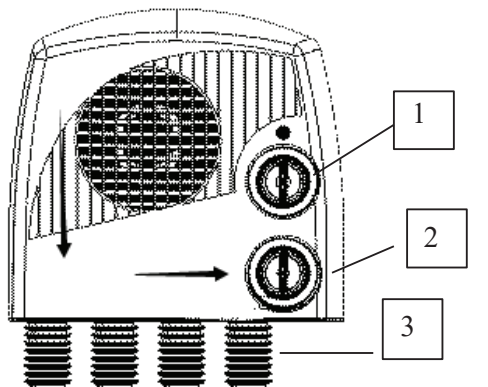

1. Ajastin
2. Säädin: pois päältä/tuuletus/lämmitys
3. Letku

### KÄYTTÄMINEN

#### Kuivaimen käynnistäminen

Kytke virtajohto pistorasiaan (230 V). Työnnä letkut kuivattaviin saappaisiin tai kenkiin.

1. Valitse haluamasi aika ajastinta kiertämällä.
2. Käännä toinen säädin lämmityksen kohdalle. Kuivain käynnistyy ja merkkivalo syttyy.
3. Merkkivalo palaa, kun kuivain on käynnissä.
4. Kuivain sammuu automaattisesti, kun ajastimella valittu aika on kulunut loppuun. Jos jalkineita on vielä kuivattava, käännä ajastinta uudelleen.

#### VAROITUS

Jos kengissä/saappaissa on arkoja materiaaleja, älä kuivaa liian pitkään. Silloin kannattaa käyttää useita lyhyitä kuivausjaksoja.

## ASENNUS SEINÄÄN

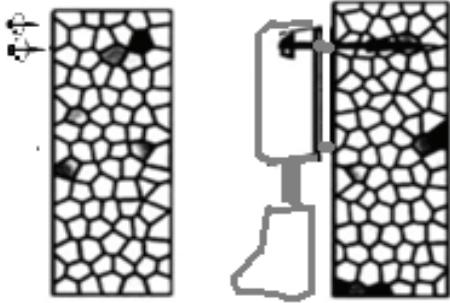

Kengänkuivaimen voi kiinnittää seinään kahdella ruuvilla. Poraa seinään kaksi reikää, joiden c/c-etäisyys on 176 mm. Kohdista laitteen takana olevat reiät ruuvien päälle ja siirrä kengänkuivainta alas ja oikealle niin, että ruuvit asettuvat reikiin loviin.

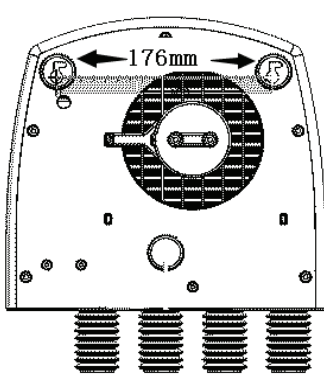

Takana on kaksi kiinnikettä seinäkiinnitystä varten (c/c 176 mm).

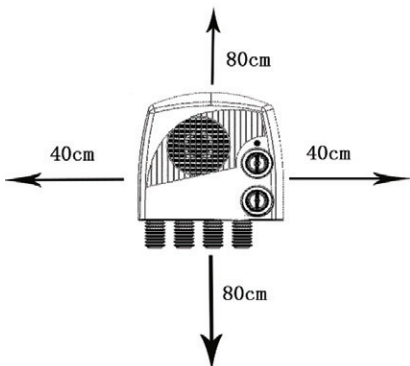

**HUOM!** Huomioi tarvittavat turvaetäisyydet. Laitteen yläpuolella on oltava vähintään 80 cm esteetöntä tilaa.

## YLIKUUMENTUMISSUOJA

Kengänkuivaimessa on turvatoiminto, joka sammuttaa kuivaimen ylikuumentumistilanteessa.

Jos laite lakkaa toimimasta, sammuta se ja tarkista, etteivät ilman otto- tai poistoaukot ole tukkeutuneet. Irrota pistoke pistorasiasta ja odota vähintään 10 minuuttia, kunnes ylikuumentumissuoja nollautuu, ennen kuin yrität käynnistää laitteen uudelleen. Jos laite sammuu uudelleen eikä toimi, toimita laite lähimpään Biltema-myyntälään tutkittavaksi.

**HUOM!** Pistoke on irrotettava pistorasiasta vähintään 10 minuutiksi ennen laitteen uudelleenkäynnistystä.

## PUHDISTAMINEN

1. Irrota laite verkkovirrasta aina ennen puhdistamista.
2. Puhdista lämmittimen ulkopinta pyyhkimällä se kuivalla tai nahkealla liinalla.
3. Älä käytä laitteen puhdistamiseen bensiiniä, liuotinkemikaaleja tai muita puhdistusaineita.
4. Jos kenkäkuivainta ei käytetä pitkään aikaan, se on suojattava pölyltä ja säilytettävä puhtaassa ja kuivassa paikassa.

## ELEKTRONIIKKAJÄTE

Käytetyt sähkö- ja elektroniikkatuotteet, myös kaikki akut ja paristot, on toimitettava kierrätykseen. (Direktiivit 2012/19/EU ja 2006/66/EY.)



## SKOTØRRER

### BRUGSANVISNING

Læs alle instruktioner, før du bruger sko-/støvletørre-  
ren. Gem brugsanvisningen til fremtidig brug.

### SIKKERHEDSFORSKRIFTER

- Skotørre-  
ren skal tilsluttes en stikkontakt med stikproppen.
- Skotørre-  
ren må ikke tildækkes.
- Bloker aldrig luftindtag eller -udløb.
- Netledningen må ikke komme i kontakt med skotørre-  
ren, mens den varmer.
- Skotørre-  
ren må ikke bruges i nærheden af bade-  
kar, brusere, håndvaske eller svømmebassiner.
- Nedsenk ikke skotørre-  
ren i vand eller andre væs-  
ker. Hvis den kommer i kontakt med vand, skal du straks tage stikket ud.
- Sluk skotørre-  
ren, og tag stikket ud af stikkontak-  
ten efter brug og før rengøring.
- Børn skal være under opsyn, så de ikke leger med produktet.
- Rengøring og vedligeholdelse må ikke foretages af børn uden opsyn.
- Dette produkt kan bruges af børn fra og med 8 år og af personer med nedsatte fysiske eller mentale evner eller manglende erfaring eller viden, hvis de overvåges eller har fået instruktioner om sikker brug af produktet og forstår de involverede risici.
  - Placer skotørre-  
ren i en afstand af mindst 90 cm fra brændbare materialer som møbler, gardiner, tøj, sengetøj, papir og lignende.
- Efterlad ikke skotørre-  
ren uden opsyn, mens den er i funktion.
- Lad ikke skotørre-  
ren være tændt natten over.
- Rør aldrig ved skotørre-  
ren under opvarmning, da den bliver meget varm.
- Brug ikke skotørre-  
ren, hvis selve skotørre-  
ren, netledningen eller stikproppen er beskadiget.
- Kun beregnet til indendørs brug.
- Hold apparatet rent. Lad ikke fremmedlegemer komme ind i eller blokere ventilationsåbninger eller luftudtag. Det kan medføre elektrisk stød, brand eller beskadigelse af skotørre-  
ren.
- Hvis netledningen er beskadiget, skal du skotørre-  
ren kasseres.

### TEKNISKE DATA

Spænding . . . . .	.230 V AC
Frekvens . . . . .	.50 Hz
Effekt . . . . .	.350 W
Motoreffekt . . . . .	.30 W
Slangelængde . . . . .	.17–65 cm

Ledningslængde . . . . .	.1,8 m
Længde . . . . .	.42 cm
Bredde . . . . .	.26 cm
Dybde . . . . .	.9 cm
Vægt . . . . .	.1.3 kg
Timer . . . . .	Ja (op til 120 min.)
Overhedningssikring . . . . .	Ja
Kapslingsklasse . . . . .	.IP21
Isolationsklasse . . . . .	.Klasse II

### OVERSIGT

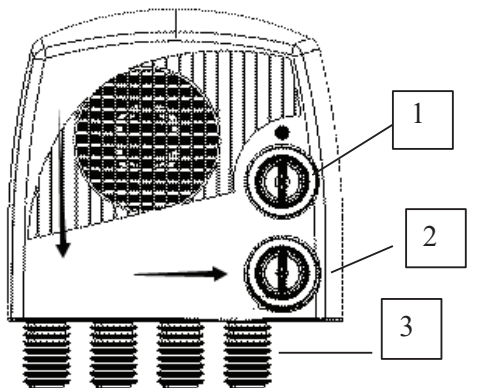

1. Timer
2. Drejeknap: slukket / blæser / varme
3. Slange

### BRUG

#### Tænd skotørre- ren

Sæt ledningen i en stikkontakt (230 V). Placer slangerne i de støvler eller sko, der skal tørres.

1. Drej timeren til den ønskede tid.
2. Drej den anden knap til varmeindstillingen. Tørre-  
ren starter, og kontrollampen tændes.
3. Kontrollampen lyser, når tørre-  
ren er i funktion.
4. Skotørre-  
ren stopper automatisk, når tiden på timeren er udløbet. Hvis der er behov for yderligere tørring, skal du tænde timeren igen.

### ADVARSEL

For at undgå udtørring af materialerne i sko/støvler med følsomt materiale, bør de ikke tørres for længe. Det er bedre at tørre i kortere tid og flere gange.

## VÆGMONTERING

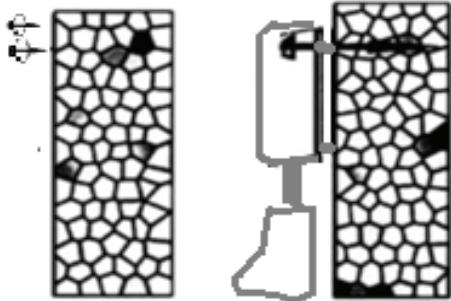

Skotørreren kan fastgøres til en væg ved hjælp af to skruer. For at gøre det skal du bore to huller med den angivne centerafstand, 176 mm. Sæt derefter hullerne på bagsiden på skruerne og før skotørreren ned og mod højre, så skruerne sidder i rillerne.

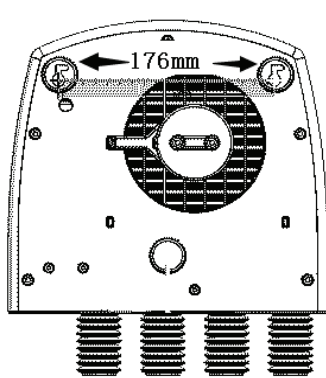

På bagsiden er der to beslag til vægmontering (c/c 176 mm).

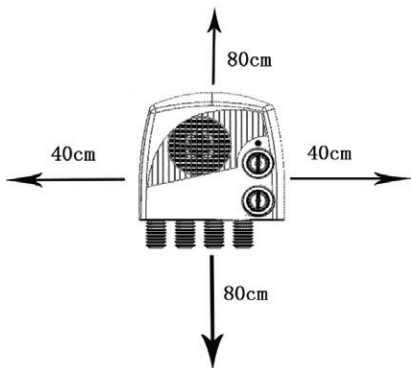

**OBS!** Vær opmærksom på de nødvendige sikkerhedsafstande. Sørg for, at der er en minimumsafstand på 80 cm, hvis apparatet er monteret under en hylde.

## OVERHEDNINGSSIKRING

Skovvarmeren har en sikkerhedsfunktion, der slukker skotørreren, hvis den bliver overophedet.

Hvis apparatet holder op med at fungere, skal du slukke for skotørreren og kontrollere, at luftindtag eller -udløb ikke er blokeret. Tag stikproppen ud, og vent mindst 10 minutter, indtil overophedningsbeskyttelsen nulstilles, før du forsøger at genstarte apparatet. Hvis apparatet stadig er slukket og ikke virker, skal du tage apparatet med til din nærmeste Biltema-butik til undersøgelse.

**OBS!** Før apparatet genstartes, skal stikproppen tages ud af stikkontakten i mindst 10 minutter.

## RENGØRING

1. Tag altid stikproppen ud af stikkontakten inden rengøring.
2. Rengør ydersiden af varmeren ved at tørre det af med en fugtig eller tør klud.
3. Brug ikke petroleum, andre rengøringsmidler eller kemiske opløsningsmidler til at rengøre apparatet.
4. Når skotørreren ikke bruges i lang tid, skal den beskyttes mod støv og opbevares på et rent og tørt sted.

## ELAFFALD

Brugte elektriske og elektroniske produkter, herunder alle typer batterier, skal indleveres til en genbrugsstation. (Iht. direktiv 2012/19/EU og 2006/66/EF).







