

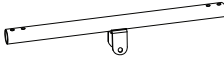

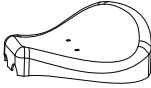





GUNGBRÄDA VIPPEHUSKE KEINULAUTA VIPPE

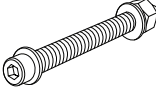
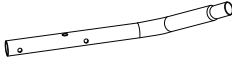
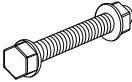
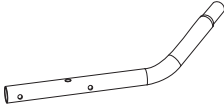
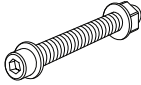

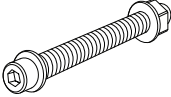
DELAR

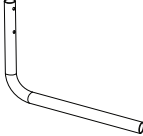
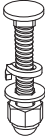
NR.	DEL	ANTAL	NR.	DEL	ANTAL
1.		1 st.	9.		2 st.
2.		2 st.	10.		4 st.
3.		2 st.	11.		1 st.
4.		2 st.	12.		4 st.
5.		2 st.	13.		4 st.
6.		2 st.	14.		4 st.
7.		2 st.	15.		4 st.
8.		1 st.	16.		5 st.

MONTERING

- För att underlätta monteringen rekommenderas att två vuxna hjälps åt.
- Kontrollera att alla detaljer finns med i förpackningen. Kontakta Biltema om något skulle saknas eller vara skadat.

OBS!

- Håll alla små delar borta från barn under monteringsarbetet.
- Var försiktig när du monterar gungbrädan så att du inte repar färgen. Detta kan innebära att fukt söker sig in i konstruktionen och rost uppstår.

1. Montera ben

Skruva fast ben B (7) vid mittstolpens (8) övre hål. Använd två M8 x 100-skrivar (10) samt medföljande brickor och muttrar. Fäst sedan ben A (6) vid mittstolpens nedre hål på samma sätt. Vrid åt ordentligt.

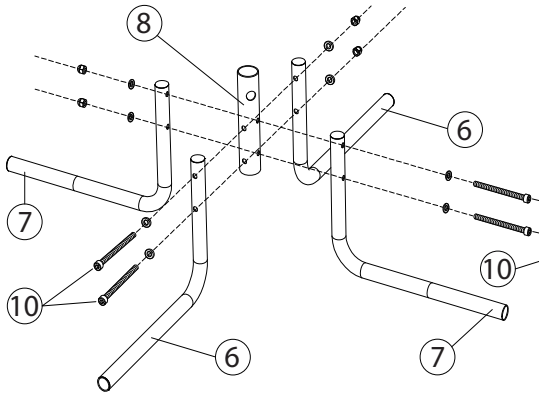

2. Montera gungstång

Justera gungstången (1) så att hålet är i linje med hålet i mittstolpen (8). Fäst stången med M10 x 70-skrivorna (11) samt dess medföljande brickor och muttrar.

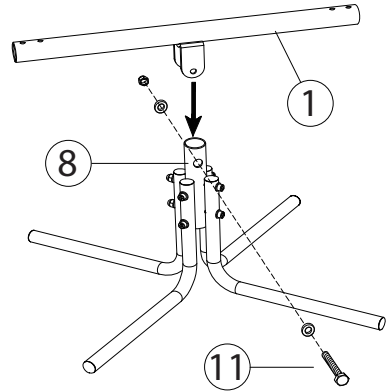

3. Montera sittstängerna

Träd de två sittstängerna (2) genom gungstångens (1) bägge ändar. Drag fast med de fyra M8 x 50-skrivarna (12) och deras medföljande brickor och muttrar. Vrid åt ordentligt.

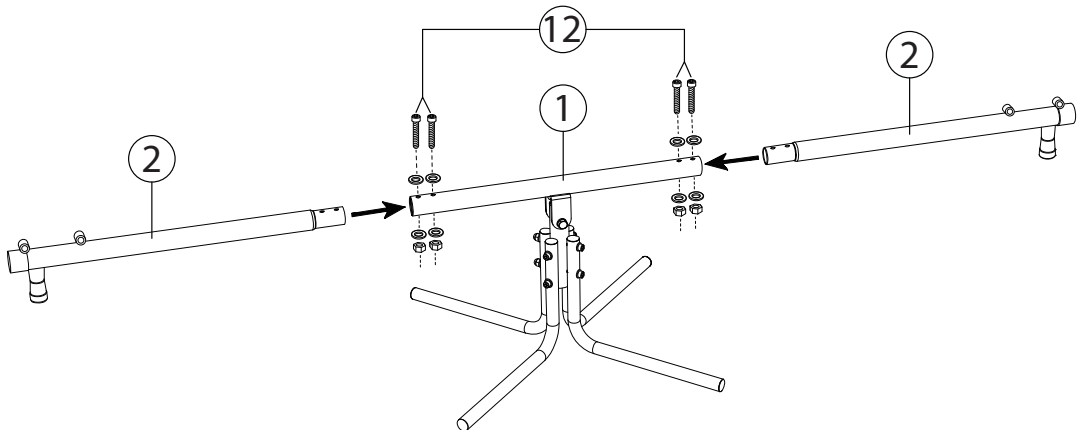

4. Montera handtagsfästen

Drag fast handtagsfäste A (3) och handtagsfäste B (4) vid sittstängerna med de fyra M8 x 80-skruvorna (13) och deras medföljande brickor och muttrar. Upprepa på gungrädans motsatta sida.

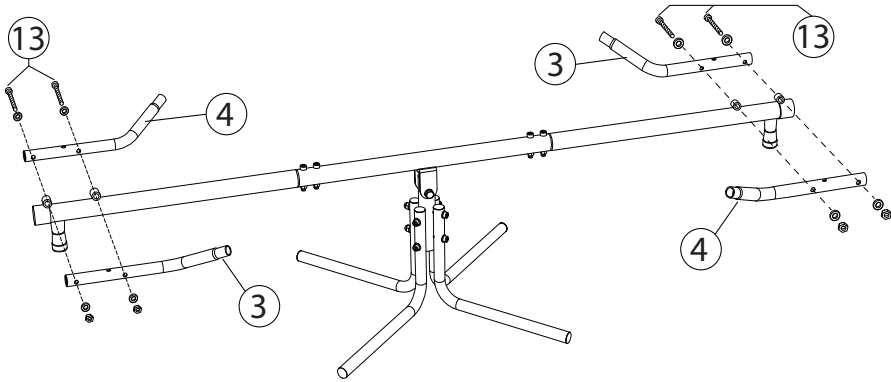

5. Fäst handtagen

Träd handtaget (5) över handtagsfästena (3, 4) och fäst det med de två M6 x 20-skruvorna (14). Upprepa på motsatt sida.

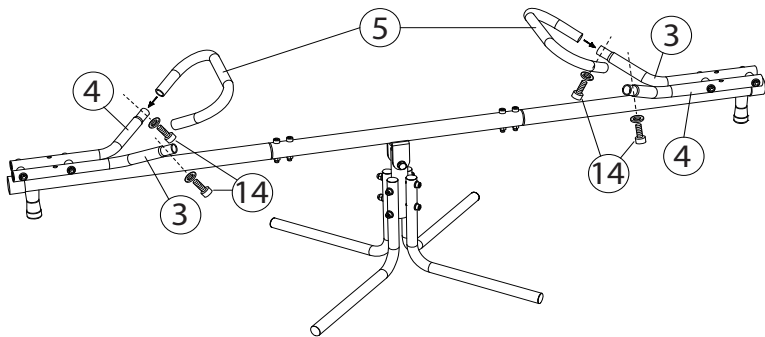

6. Montera sitsarna

Drag fast sitsen (9) vid handtagsfästena (3, 4) med skruvarna M6 x 45 (15) samt medföljande brickor och muttrar. Upprepa på motsatt sida av gungrädan. Vrid åt ordentligt.

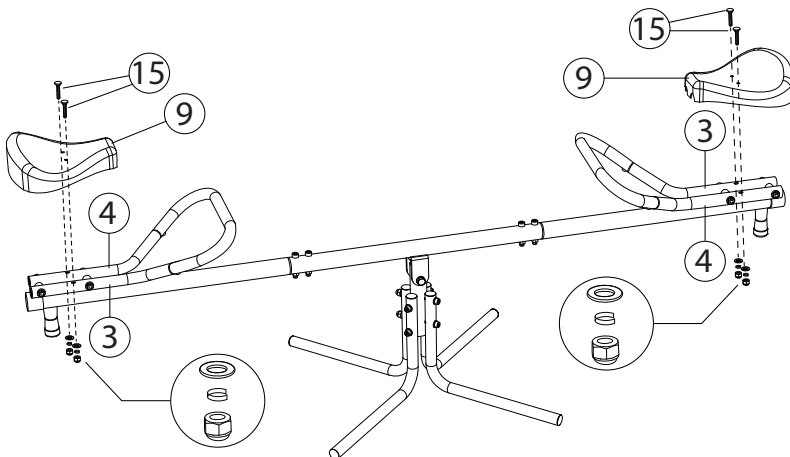

VIPPEHUSKE

INTRODUKSJON

Denne bruksanvisningen inneholder viktig informasjon om bruk av produktet og eventuelle sikkerhetsrisikoer.

Brukeren oppfordres til å lese bruksanvisningen før bruk. Vi forbeholder oss retten til at enkelte illustrasjoner og beskrivelser av enkelte detaljer ikke alltid er i overensstemmelse med produktet. Ta vare på bruksanvisningen for fremtidig bruk.

BRUKSOMRÅDE

Vippehusken er kun ment for privat bruk, for barn mellom 3 og 8 år som maksimalt veier 40 kg. Vippehusken skal brukes under tilsyn av voksen. Den skal kun brukes utendørs, for eksempel i hagen.

MERKING



Den medfølgende bruksanvisningen skal leses før bruk og oppbevares for fremtidig bruk.



Inneholder små deler. Må monteres av en voksen. Plastposer og liknende emballasje kan være farlig. Må brukes under oppsikt av voksne. Må ikke plasseres/monteres på betong, asfalt eller annet hardt underlag. Maksvekten på 40 kg per huske skal ikke overskrides.



Ikke egnet for barn under 3 år på grunn av risikoen for fall og skader.







TEKNISKE DATA

Anbefalt alder: 3–8 år
 Maks. belastning: 40 kg per sete. Totalt maks. 80 kg.
 Antall brukere: 2
 Mål: 180 x 71 x 38 cm
 Plassbehov: 2 m sperrefri på alle sider av vippehusken
 Maksimal høyde fra bakken: . . 62 cm
 Materiale: Pulverlakkert stål (ramme og rør), UV-bestendig PP-plast (sete).

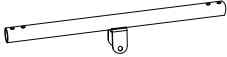
SIKKERHETSINSTRUKSJONER

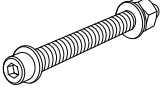
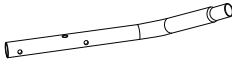
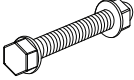
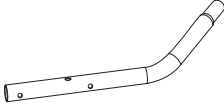
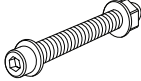
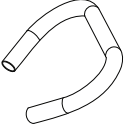
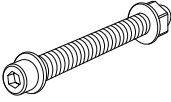
- Les alltid bruksanvisningen før bruk, og ta vare på den for fremtidig bruk.
- Monteringen skal gjøres av en voksen.
- Produktet må regelmessig kontrolleres for skader.
- La aldri barn være alene ved vippehusken.
- Kontroller at beskyttelser over kvasse kanter er intakte, og skift dem ut hvis de er skadet eller har falt av.
- Smør bevegelige metalldeleer på vippehusken.
- Kontroller vippemekanismen og setene for å avdekke eventuelle tegn på slitasje eller skader. Bytt delene hvis det avdekkes skader.
- Vippehusken bør plasseres på gress, minst 2 meter fra bygninger eller andre ting som gjerder, garasje, hengende greiner, strømkabler og lignende, slik at risikoen ved fall reduseres.
- Unngå løstsittende klær og sykkelhjelm, siden slike ting kan sette seg fast under lek.
- Hvert sete kan belastes med maks. 40 kg. Vippehusken må ikke belastes med mer enn 80 kg totalt.
- Sørg for at det ikke er andre barn i nærheten av vippehusken enn de som sitter på den når den er i bruk.
- Ikke la andre barn stå eller klatre på vippehusken.
- På grunn av risikoen for fall og skader må ikke vippehusken brukes av barn under 3 år.
- Produktet må ikke modifiseres eller bygges om.
- Bruk kun tilbehør og reservedeler som produsenten anbefaler.
- Tørk av vippehusken med en lett fuktet klut, og oppbevar den gjerne tørt når den ikke skal brukes på en stund.
- Plastposer kan være farlig for barn. Unngå risiko for kvelning ved å umiddelbart kaste alle plastposer og lignende plastemballasje.

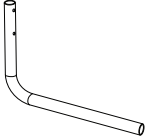
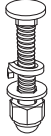
DELER

NR.	DEL	ANTALL	NR.	DEL	AN-TALL
1.	 Vippe-stang	1 stk.	9.	 Sete	2 stk.
2.	 Sittes-tang	2 stk.	10.	 Skrue med mutter, M8 x 100	4 stk.
3.	 Feste for håndtak A	2 stk.	11.	 Skrue med mutter, M10 x 70	1 stk.
4.	 Feste for håndtak B	2 stk.	12.	 Skrue med mutter, M8 x 50	4 stk.
5.	 Håndtak	2 stk.	13.	 Skrue med mutter, M8 x 80	4 stk.
6.	 Bein A	2 stk.	14.	 Skrue, M6 x 20	4 stk.
7.	 Bein B	2 stk.	15.	 Skrue med mutter, M6 x 45	4 stk.
8.	 Midtstolpe	1 stk.	16.	 Verktøy	5 stk.

MONTERING

- For å forenkle monteringen anbefaler vi at to voksne hjelper hverandre.
- Kontroller at alle delene er med i esken. Ta kontakt med Biltema hvis noe skulle mangle eller er skadet.

OBS!

- Hold alle små deler utilgjengelig for barn under monteringsarbeidet.
- Vær forsiktig når du monterer vippehusken, slik at du ikke riper opp lakken. Det kan føre til fuktighet og dermed rustdannelse i konstruksjonen.

1. Montere beina

Skru fast bein B (7) ved midtstolpens (8) øverste hull. Bruk to M8 x 100-skruer (10) samt medfølgende skiver og muttere. Fest deretter bein A (6) ved midtstolpens nederste hull på samme måte. Stram godt til.

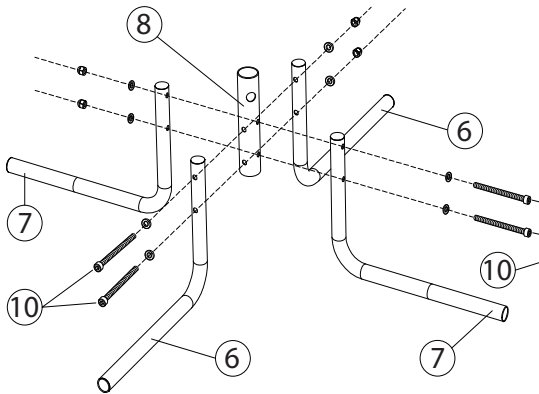

2. Montere vippestangen

Juster vippestangen (1) slik at hullet er på linje med hullet i midtstolpen (8). Fest stangen med M10 x 70-skruen (11) samt medfølgende skiver og mutter.

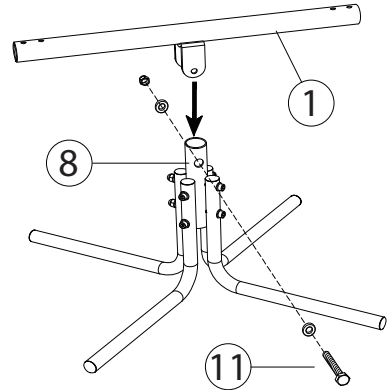

3. Montere sittestengene

Før de to sittestengene (2) gjennom begge ender av vippestangen (1). Fest med de fire M8 x 50-skrue (12) og medfølgende skiver og muttere. Stram godt til.

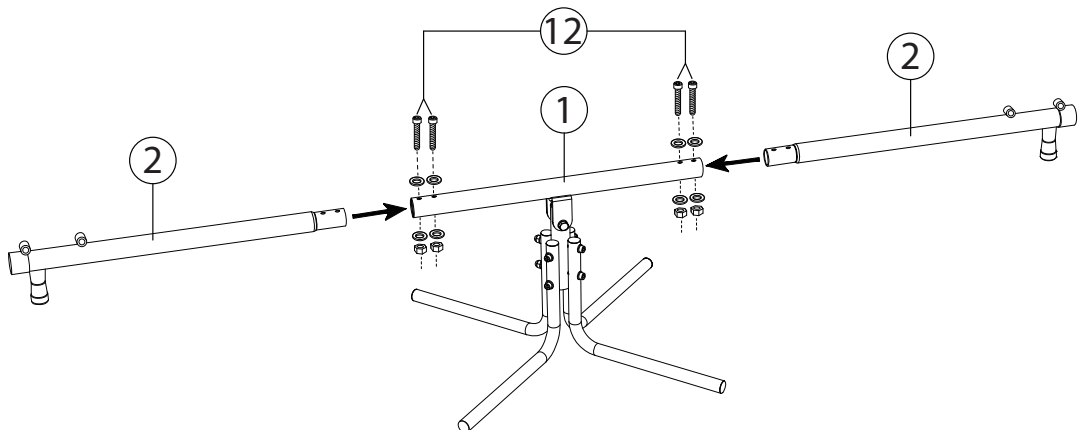

4. Montere håndtakfester

Fest håndtakfeste A (3) og håndtakfeste B (4) ved sittestengene ved hjelp av de fire M8 x 80-skrueene (13) og medfølgende skiver og muttere. Gjenta på motsatt side av vippehusken.

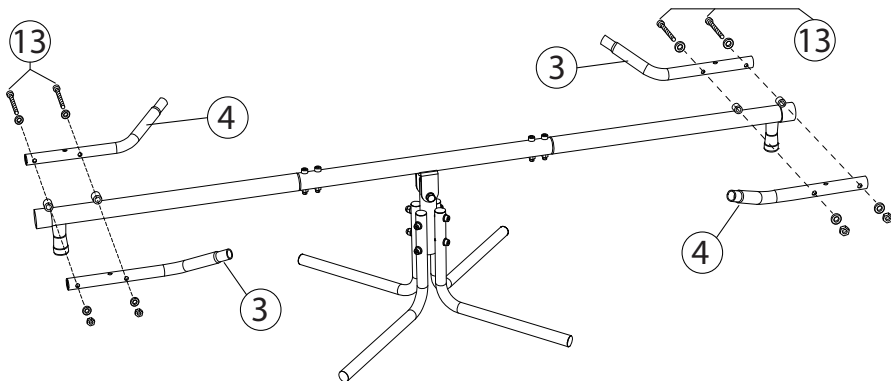

5. Feste håndtakene

Før håndtaket (5) over håndtakfestene (3, 4) og fest det med de to M6 x 20-skrueene (14). Gjenta på den andre siden.

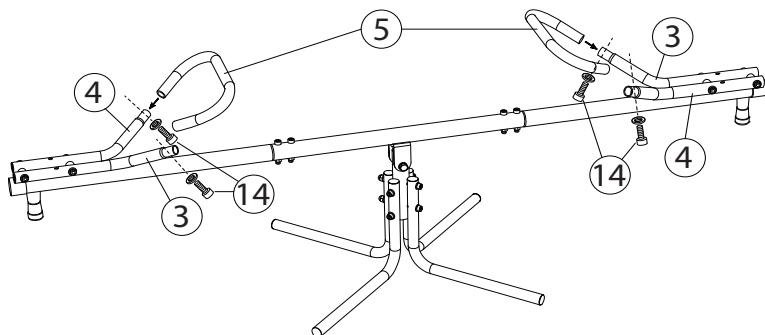

6. Montere setene

Fest setene (9) ved håndtakfestene (3, 4) med skruene M6 x 45 (15) samt medfølgende skiver og muttere. Gjenta på den andre siden av vippehusken. Stram godt til.

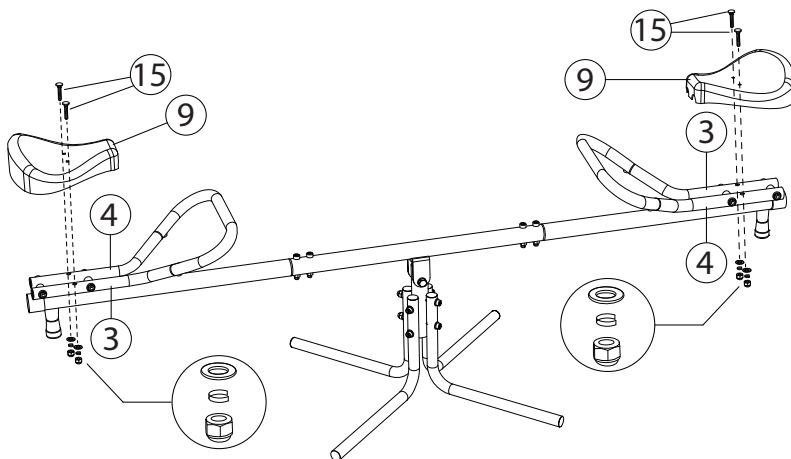

KEINULAUTA

JOHDANTO

Tässä käyttöohjeessa on tärkeitä tietoja tuotteen käyttämisestä ja mahdollisista vaaroista.

Käyttäjää kehoitetaan lukemaan käyttöohje huolellisesti ennen käyttämistä. Kuvat ja yksittäisten osien kuvaukset eivät välttämättä vastaa tuotetta kaikilta osin. Säilytä käyttöohje myöhempää tarvetta varten.

KÄYTTÖTARKOITUS

Keinulauta on tarkoitettu vain kotikäyttöön 3 – 8 -vuotiaille lapsille, jotka painavat enintään 40 kg. Keinulautaa saa käyttää vain aikuisen valvonnassa. Se on tarkoitettu vain ulkokäyttöön esim. pihalla.

MERKINNÄT



Tuotteen mukana on käyttöohje, joka on luettava ennen käyttöä sekä säästettävä tulevaa tarvetta varten.



Sisältää pieniä osia. Kokoaminen vaatii aikuisen. Muovipussit ja muut pakkausmateriaalit voivat olla vaarallisia. Käytettävä aikuisen valvonnassa. Älä aseta/asenna betonille, asfaltille tai muille koville pinnoille. Enimmäispainoa 40 kg keinua kohti ei saa ylittää.



Ei sovellu alle 3-vuotiaille lapsille putoamis- ja loukkaantumisvaaran vuoksi.





TEKNISET TIEDOT

Ikäsuositus:3-8 vuotta
Suurin kuormitus:40 kg / istuin. Yhteensä max. 80 kg.
Keinujen määrä:2
Mitat:180 x 71 x 38 cm
Tilantarve:2 m esteettömän kaidalla sivuilla keinulauta
Korkein korkeus maasta:62 cm
Materiaali:Jauhemaalattu teräs (runko ja putket), UV-kestävä PP-muovi (istuin).

TURVALLISUUSOHJEET

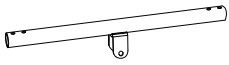
- Lue aina käyttöohje ennen tuotteen käyttöönottoa ja säilytä se tulevaa tarvetta varten.
- Tuotteen saa koota vain aikuinen.
- Tarkasta tuote säännöllisesti vaurioiden varalta.
- Älä koskaan jätä lapsia yksin keinulaudan läheisyyteen.
- Tarkasta, että terävien reunojen päällä olevat suojukset ovat ehjät; vaihda tai korvaa vaurioituneet/kadonneet suojukset.
- Voitele keinulaudan liikkuvat metalliosat.
- Tarkasta keinumekanismi ja istuimet mahdollisten kulumis-/vauriomerkkien varalta. Vaihda osat, jos havaitset vaurioita.
- Loukkaantumisvaaran vähentämiseksi keinulauta on aina sijoitettava nurmikolle vähintään 2 metrin päähän rakennuksista ja muista esineistä, kuten aidasta, autotallista, matalalla riippuvista oksista, sähköjohdoista yms.
- Vältä vaatetusta ja pyöräilykypärän käyttämistä tulee välttää, sillä ne voivat takertua rakenteisiin leikin aikana.
- Kummankin istuimen enimmäiskuormitus on 40 kg. Keinulaudan kokonaiskuormitus saa olla enintään 80 kg.
- Varmista, ettei keinulaudan lähellä ole keinujen lisäksi muita lapsia.
- Älä anna lasten seisoa tai kiipeillä keinulaudan päällä.
- Putoamis- ja loukkaantumisvaaran vuoksi keinulauta ei sovellu alle 3-vuotiaille.
- Tuotetta ei saa muuntaa tai muuttaa.
- Käytä vain valmistajan suosittelemia varaosia ja tarvikkeita.
- Pyyhi keinulauta kevyesti kostutetulla liinalla; suosittelemme laudan siirtämistä kuivaan säilytystilaan pitkien käyttötaukojen ajaksi.
- Muovipussit voivat olla vaarallisia lapsille. Tuokeutumista välttämiseksi hävitä välittömästi kaikki muovipussit ja vastaavat muovipakkaukset.

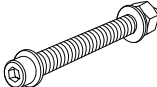
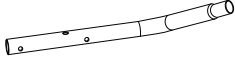
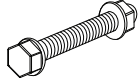
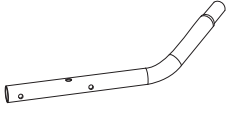
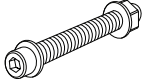
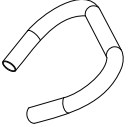
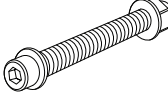
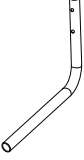
OSAT

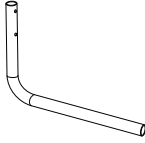
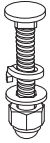
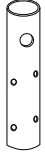
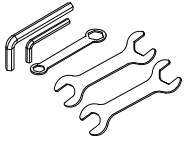
NRO	OSA	LKM	NRO	OSA	LKM	
1.		Keinutanko	1 kpl	9.		Istuin 2 kpl
2.		Istuinpalkki	2 kpl	10.		Ruuvi ja mutteri, M8 x 100 4 kpl
3.		Kahvan-kiinnike A	2 kpl	11.		Ruuvi ja mutteri M10 x 70 1 kpl
4.		Kahvan-kiinnike B	2 kpl	12.		Ruuvi ja mutteri, M8 x 50 4 kpl
5.		Kahva	2 kpl	13.		Ruuvi ja mutteri, M8 x 80 4 kpl
6.		Jalka A	2 kpl	14.		Ruuvi, M6 x 20 4 kpl
7.		Jalka B	2 kpl	15.		Ruuvi ja mutteri, M6 x 45 4 kpl
8.		Keski-putki	1 kpl	16.		Työkalut 5 kpl

KOKOAMINEN

- Asennus sujuu helpoimmin, mikäli sen suorittaa kaksi aikuista.
- Tarkasta, että pakkaus sisältää kaikki osat. Mikäli jokin osa puuttuu tai on vaurioitunut, ota yhteyttä Biltemaan.

HUOM!

- Älä aseta keinun pieniä osia lasten ulottuville asennustyön aikana.
- Varo asennustyön aikana, ettei maalipinta vaurioitu. Vaurio voi johtaa ruustumiseen, kun rakenteeseen pääsee kosteutta.

1. Jalkojen asentaminen

Ruuvaa jalka B (7) keskiputken (8) yläreikään. Käytä kahta M8 x 100 -ruuvia (10) sekä mukana toimitettuja aluslevyjä ja muttereita. Kiinnitä sitten jalka A (6) keskiputken alareikään samalla tavalla. Kiristä hyvin.

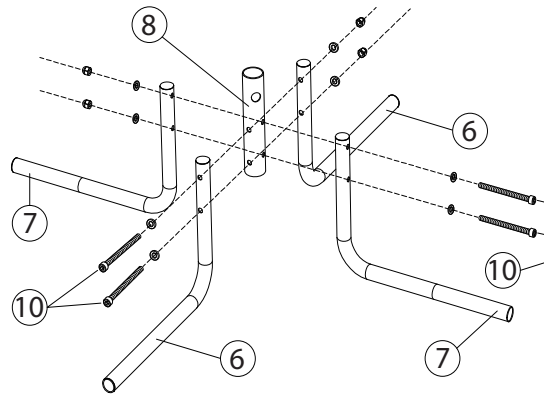

2. Keinutangon asentaminen

Säädä keinutanko (1) niin, että reikä on linjassa keskiputken (8) reiän kanssa. Kiinnitä tanko M10 x 70 -ruuvilla (11) sekä mukana toimitetuilla aluslevyillä ja mutterilla.

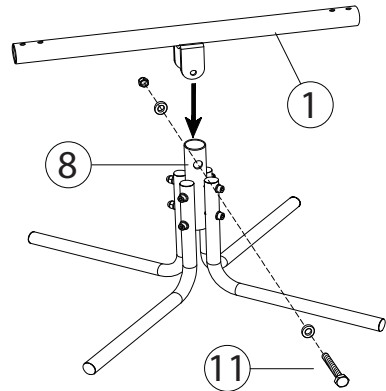

3. Istuintankojen asentaminen

Pujota kaksi istuintankoa (2) keinutangon (1) molempien päiden läpi. Kiinnitä neljällä M8 x 50 -ruuvilla (12) ja niiden mukana tulleilla aluslevyillä ja muttereilla.

Kiristä hyvin.

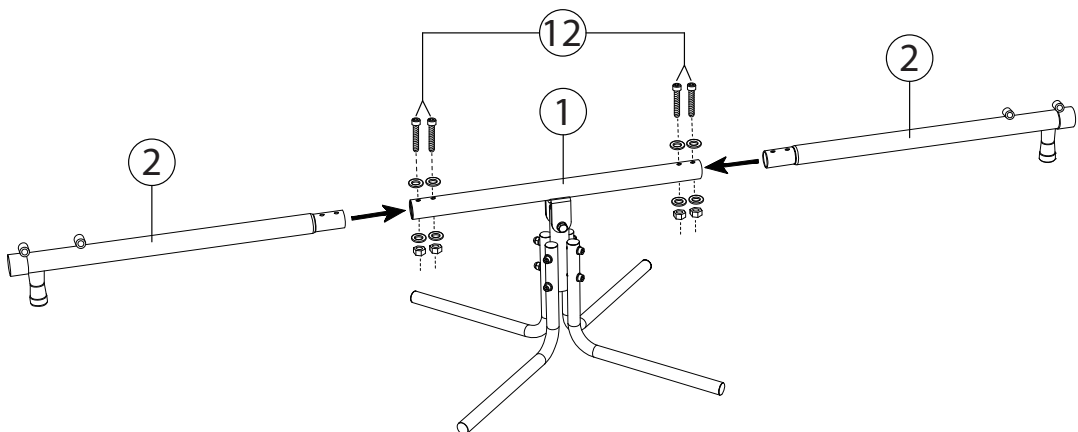

4. Kahvankiinnikkeiden asentaminen

Kiinnitä kahvankiinnike A (3) ja kahvankiinnike B (4) istuintankoihin neljällä M8 x 80 -ruuvilla (13) ja niiden mukana tulleilla aluslevyillä ja muttereilla. Toista keinulaudan vastakkaisella puolella.

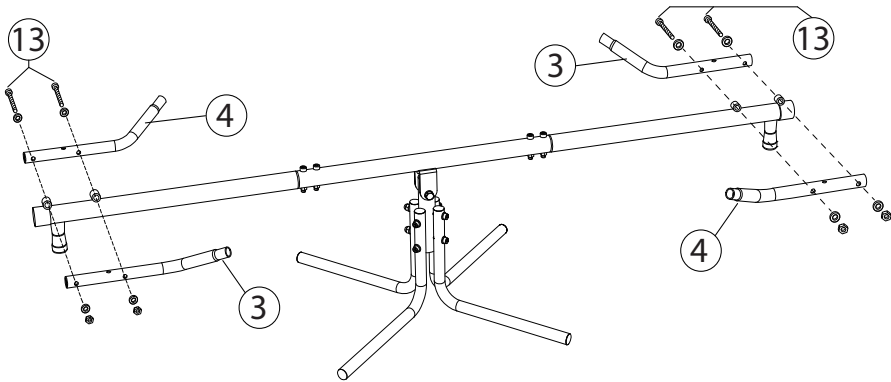

5. Kahvojen kiinnittäminen

Pujota kahva (5) kahvankiinnikkeiden (3, 4) päälle ja kiinnitä se kahdella M6 x 20 -ruuvilla (14). Toista vastakkaisella puolella.

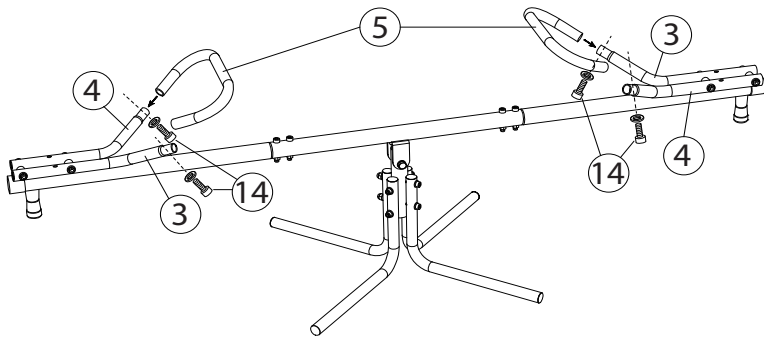

6. Istuinten asentaminen

Kiinnitä istuin (9) kahvankiinnikkeisiin (3, 4) ruuveilla M6 x 45 (15) sekä mukana toimitetuilla aluslevyillä ja muttereilla. Toista keinulaudan vastakkaisella puolella. Kiristä hyvin.

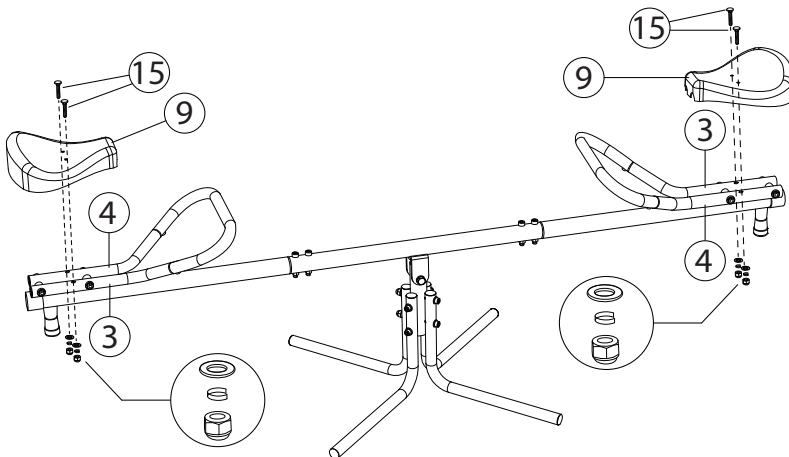

VIPPE

INDLEDNING

Denne manual indeholder vigtige informationer om produktets anvendelse samt eventuelle sikkerhedsrisici.

Alle brugere opfordres til at læse manualen inden brug. Vi tager forbehold for, at illustrationer og beskrivelser af enkelte detaljer ikke altid er i fuld overensstemmelse med produktet. Gem manualen til fremtidig brug.

ANVENDELSESOMRÅDE

Vippen er kun beregnet til brug i hjemmet, til børn mellem 3 og 8 år, der maksimalt vejer 40 kg. Vippen skal bruges under opsyn af en voksen. Den er kun beregnet til udendørs brug i f.eks. haven.

MÆRKNING



Manual medfølger og skal læses inden brug og gemmes til fremtidig brug.



Indeholder smådele. Skal samles af en voksen. Plastposer og lignende emballager kan være farlige. Skal anvendes under en voksens opsyn. Må ikke placeres/installeres på beton, asfalt eller andet hårdt underlag. Den maksimale vægt på 40 kg pr. gyngesving må ikke overskrides.



Ikke egnet til børn under 3 år på grund af risiko for fald og tilskadekomst.







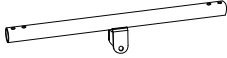

TEKNISKE DATA

Anbefalet alder: 3-8 år
 Maks. belastning: 40 kg pr. sæde. Samlet maks. 80 kg.
 Antal på vippen: 2
 Dimensioner: 180 x 71 x 38 cm
 Pladsbehov: 2 m barrierefri på alle sider af vippen
 Største højde over jorden: 62 cm
 Materiale: Pulverlakeret stål (ramme og rør), UV-resistent PP-plast (sæde).

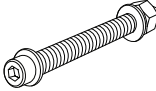
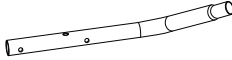
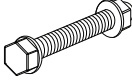
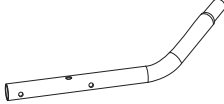
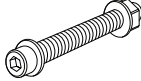
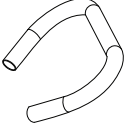
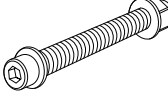
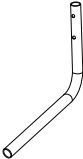
SIKKERHEDSINSTRUKTIONER

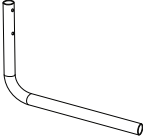
- Læs altid manualen før brug, og gem den til senere brug.
- Samling skal foretages af en voksen.
- Kontroller produktet regelmæssigt for at opdage evt. skader.
- Efterlad aldrig børn alene ved vippen.
- Kontroller, at afskærmninger over skarpe kanter er intakte, og udskift dem, hvis de er beskadigede eller er faldet af.
- Smør bevægelige metaldele på vippen.
- Kontroller vippemekanismen og sæderne for eventuelle tegn på slitage eller skader. Udskift delene, hvis der opdages skader.
- Vippen bør placeres på græs mindst 2 meter fra bygninger eller andre genstande som hegn, garage, nedhængende grene, elledning etc. for at mindske risikoen for faldulykker.
- Undgå løsthængende klæder og cykelhjelme p.g.a. risikoen for, at de kan gribe fast under legen.
- Hvert sæde må belastes med maks. 40 kg. Vippen må ikke belastes med mere end 80 kg i alt.
- Sørg for, at ingen andre børn end dem, der sidder på vippen, er i nærheden, når den benyttes.
- Det er ikke tilladt at stå eller klatre på vippen.
- Vippen må ikke benyttes af børn under 3 år på grund af risikoen for fald og tilskadekomst.
- Produktet må ikke ændres eller ombygges.
- Brug kun tilbehør og reservedele, der er anbefalet af producenten.
- Tør vippen af med en let fugtig klud, og opbevar den helst tørt, når den ikke benyttes i længere tid.
- Plastposer kan være farlige for børn. For at undgå risikoen for kvælning skal alle plastposer og lignende plastemballage straks kasseres.

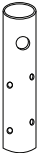
DELE

NR.	DEL	ANTAL	NR.	DEL	ANTAL
1.	 Vippe-stang	1 stk.	9.	 Sæde	2 stk.
2.	 Sæde-stang	2 stk.	10.	 Skrue med møtrik, M8 x 100	4 stk.
3.	 Hånd-tagsbe-slag A	2 stk.	11.	 Skrue med møtrik, M10 x 70	1 stk.
4.	 Hånd-tagsbe-slag B	2 stk.	12.	 Skrue med møtrik, M8 x 50	4 stk.
5.	 Håndtag	2 stk.	13.	 Skrue med møtrik, M8 x 80	4 stk.
6.	 Ben A	2 stk.	14.	 Skrue, M6 x 20	4 stk.
7.	 Ben B	2 stk.	15.	 Skrue med møtrik, M6 x 45	4 stk.
8.	 Midter-stolpe	1 stk.	16.	 Værktøj	5 stk.

SAMLING

- Vi anbefaler, at to voksne hjælpes ad for at lette samlingen.
- Kontroller, at alle dele er med i emballagen. Kontakt Biltema, hvis der mangler noget, eller hvis der er skader.

BEMÆRK!

- Hold alle smådele borte fra børn under arbejdet med samling.
- Vær forsigtig, når du monterer vippestativet, så du ikke ridser malingen. Det kan medføre, at der kommer fugt ind i konstruktionen, så der dannes rust.

1. Montering af ben

Skrue ben B fast (7) i de øverste huller i midterstolpen (8). Brug to M8 x 100 skruer (10) samt de medfølgende skiver og møtrikker. Fastgør derefter ben A (6) i de nederste huller i midterstolpen på samme måde. Spænd fast til.

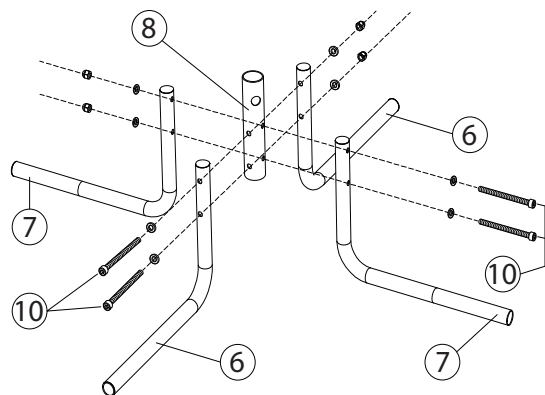

2. Montering af vippestang

Placer vippestangen (1) sådan, at hullet flugter med hullet i midterstolpen (8). Fastgør stangen med M10 x 70 skruen (11) samt dens medfølgende skiver og møtrik.

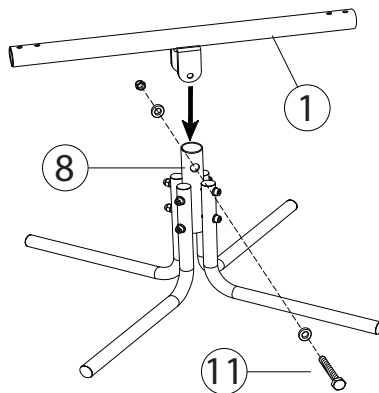

3. Montering af sædestængerne

Før de to sædestænger (2) ind i enderne af vippestangen (1). Spænd dem fast med de fire M8 x 50 skruer (12) og de medfølgende skiver og møtrikker. Spænd fast til.

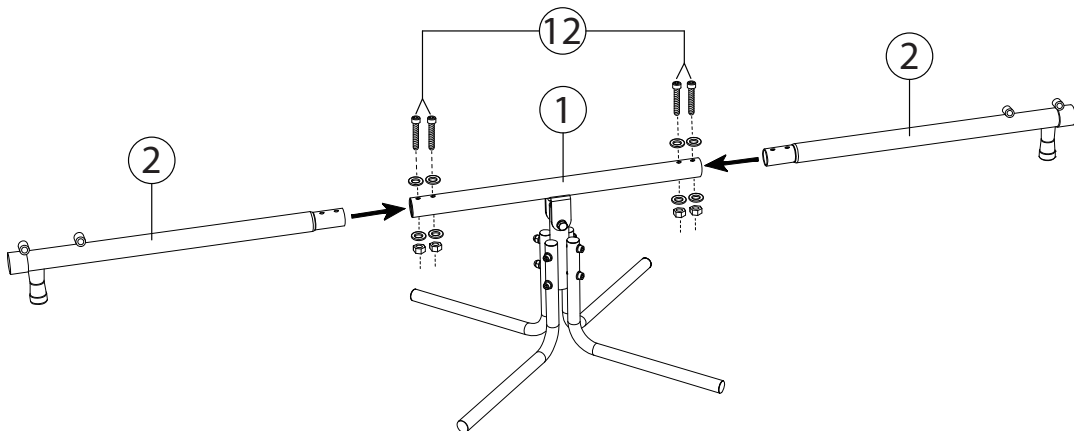

4. Montering af håndtagsbeslagene

Spænd håndtagsbeslaget A (3) og håndtagsbeslaget B (13) på sædestængerne med de fire M8 x 80 skruer (13) og de medfølgende skiver og møtrikker. Gentag proceduren i den anden ende af vippen.

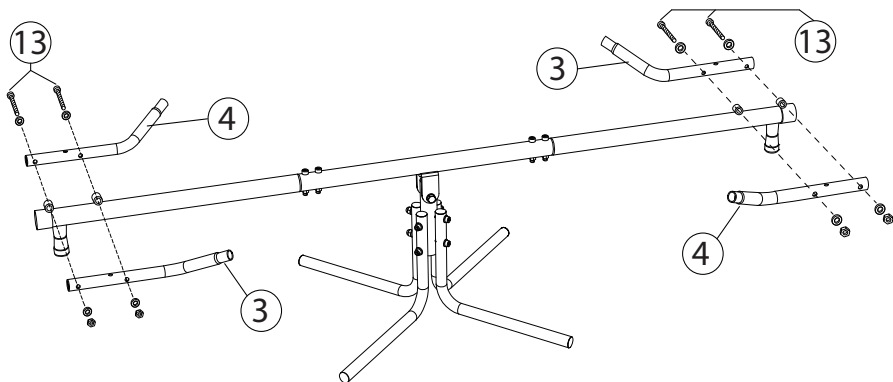

5. Montering af håndtagene

Før håndtaget (5) ind over håndtagsbeslagene (3, 4), og fastgør det med de to M6 x 20 skruer (14). Gentag proceduren i den anden ende.

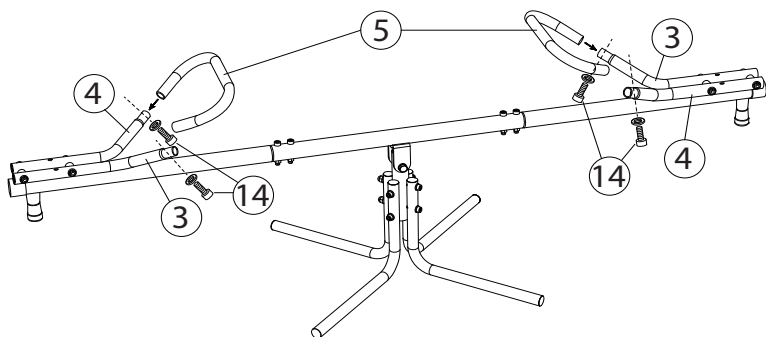

6. Montering af sæderne

Spænd sæderne (9) fast på håndtagsbeslagene (3, 4) med skruerne M6 x 45 (15) og de medfølgende skiver og møtrikker. Gentag proceduren i den anden ende af vippen. Spænd fast til.

