

**CYKELHÅLLARE**  
**SYKKELHOLDER**  
**POLKUPYÖRÄTELINE**  
**CYKELHOLDER**

3 cyklar/sykler/pyörää/cykler



## CYKELHÅLLARE

### INTRODUKTION

Läs noggrant bruksanvisningen före användning av produkten. Spara bruksanvisningen för framtida bruk.

### TEKNISKA DATA

Kapacitet: .....3 cyklar  
 Maxlast: .....45 kg  
 Bärarmarnas längd: .....37,5 cm  
 Material: .....Pulverlackerat järn  
 Enkelt och säkert låssystem med säkerhetsvajer.

### SÄKERHETSFORESKRIFTER

- Följ bruksanvisningen noggrant. Felaktig hopsättning, montering eller användning av cykelhållaren kan medföra livsfara i trafiken! Observera gällande lagar och regler gällande körning med cykelhållare.
- Cykelhållaren är endast avsedd för cyklar med tvärstång. Om du ska transportera damcyklar, mountainbikes eller liknande kan du köpa en särskild adapter till cykeln som ersätter tvärstången.
- Plocka bort eventuell extrautrustning och alla lösa delar från cyklarna, till exempel barnstol, cykelkorg och regnskydd, innan du hänger upp cykeln på cykelhållaren, så att inte denna typ av utrustning ramlar av under färd.
- Cykelns delar, inklusive styre, hjul och pedaler, ska fixeras ordentligt så att de inte kan röra sig eller komma i kontakt med bilens kaross när cykeln är upphängd på cykelhållaren.
- Placera inte cykelns delar mitt framför bilens avgasrör, eftersom värmen från avgaserna kan skada cykeln.
- Kontrollera att cyklarna är ordentligt fastsatta på cykelhållaren före körning. Kontrollera detta regelbundet om du kör längre sträckor.
- Överskrid aldrig maximalt tillåtet kultryck på dragkroken (se bilens instruktionsbok).
- Om bilen har elektrisk baklucka får denna funktion inte användas när cykelhållaren är monterad. Bakluckan får endast öppnas manuellt för att förhindra risken för skador.
- Observera att bilen tar upp mer utrymme bakåt och möjligtvis även åt sidorna när cykelhållaren är monterad och lastad med cyklar. Var särskilt uppmärksam på detta när du backar och parkerar.
- Cykelhållaren får inte modifieras på något sätt.
- **OBS!** Klämrisk. Var försiktig när du sätter upp och plockar ner cykelhållaren så att du inte klämer fingrarna.
- Förvara cykelhållaren torrt och i rumstemperatur.

### ANVÄNDNING

1. Fäll ut bärarmarna.

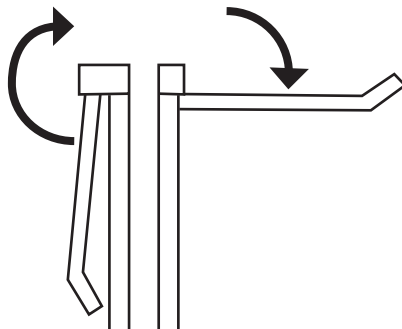

2. Sätt säkerhetsringen (A) runt bilens dragkrok. Sätt de 2 klämmorna (B) över dragkrokens kula.

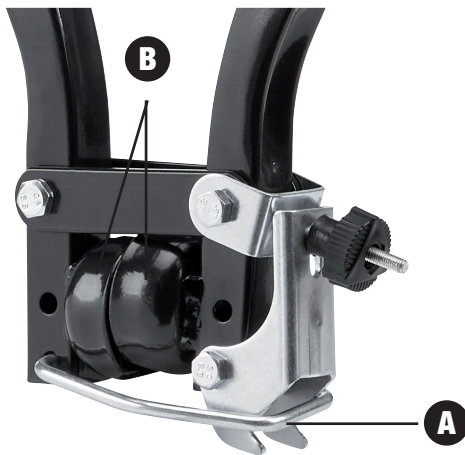

3. Skjut de två benen från varandra och tryck ner låsgreppet hårt (C) tills det låses fast och klämmorna (B) griper tag om dragkrokens kula.

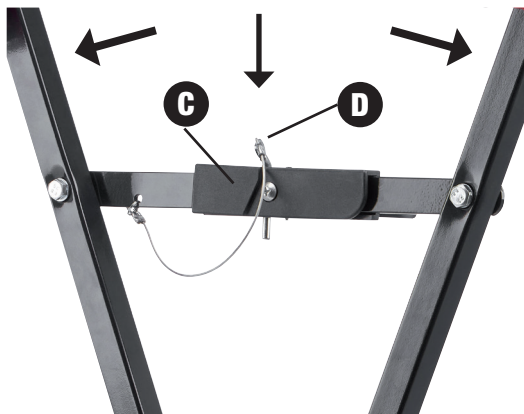

4. Sätt låsstiftet (D) i låsgreppet (C) så att det inte kan låsas upp.

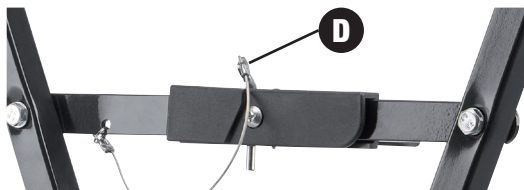

5. Haka fast säkerhetsringen (A) runt kroken (E) på beslaget nederst på cykelhållaren och dra åt fingerskruven (F).

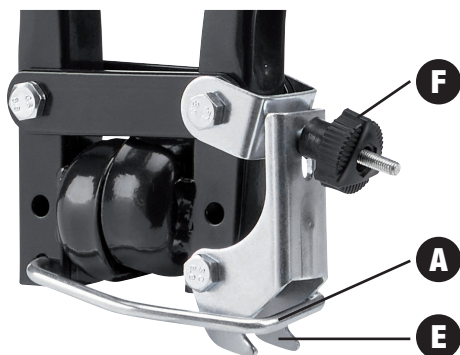

6. Trä på hållarna (G) på bärmarna och skruva fast dem med en skruvmejsel. Haka på cyklarna på cykelhållaren och fäst dem med gummistropparna. Se till att fixera cyklarnas framhjul, så att de inte kan rotera eller röra sig under färd.



7. När du har använt cykelhållaren ska du ta av cyklarna, lossa fingerskruven (F) och lyft av säkerhetsringen (A) från kroken (E) nederst på cykelhållaren.

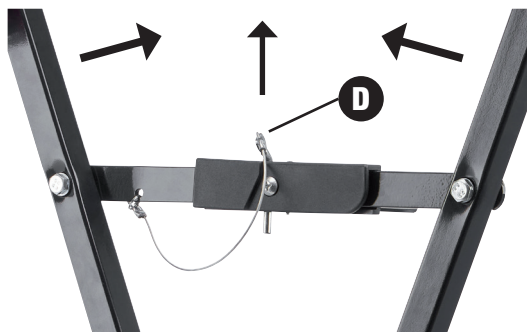

8. Dra ut låsstiftet (D), dra låsgreppet uppåt så att det löser ut och skjut bärmarna in mot varandra så att klämmorna (B) frigörs.  
**OBS!** Var försiktig så att du inte klämmer fingrarna! Lyft försiktigt av cykelhållaren från bilens dragkrok.

### RENGÖRING OCH UNDERHÅLL

Torka av cykelhållaren med en urvriden trasa, använd eventuellt ett mildt rengöringsmedel. Smörj regelbundet alla rörliga delar med smörjmedel eller liknande. Förvara cykelhållaren torrt och i rumstemperatur.

## SYKKELHOLDER

### INNLEDNING

Les bruksanvisningen nøye før du bruker produktet. Ta vare på bruksanvisningen for fremtidig bruk.

### TEKNISKE DATA

Kapasitet: . . . . .3 sykler  
 Maksimal belastning: . . . . .45 kg  
 Bærearmenes lengde: . . . . .37,5 cm  
 Materiale: . . . . .Pulverlakkert jern  
 Enkelt og sikkert låsesystem med sikkerhetsvaier.

### SIKKERHETSANVISNINGER

- Følg bruksanvisningen grundig. Feil montering eller bruk av sykkelstativet kan føre til livsfare i trafikken! Følg gjeldende lover og regler for kjøring med sykkelstativ.
- Sykkelstativet er kun beregnet for sykler med tverrstang. Hvis du transporterer damesykler, mountainbikes eller lignende, kan du kjøpe en egen adapter til sykkelen for å erstatte tverrstangen.
- Fjern eventuelt ekstrautstyr og alle løse deler fra sykkelen, for eksempel barnestol, sykkelkurv og regntrekk, før du henger sykkelen i sykkelstativet, slik at utstyret ikke faller av i fart.
- Sykkelens deler, inkludert styre, hjul og pedaler, må festes godt, slik at de ikke kan bevege seg eller komme i kontakt med bilens karosseri når sykkelen henger på sykkelstativet.
- Ikke plasser sykkelens deler foran bilens eksosrør. Varmen fra eksosen kan skade sykkelen.
- Kontroller at syklene sitter godt fast på sykkelstativet før du kjører. Hvis du kjører lengre avstander, må dette kontrolleres regelmessig.
- Ikke overstig maksimalt tillatt tilhengervekt for tilhengerfestet (se bilens brukerhåndbok).
- Hvis bilen har elektrisk baklukk, må ikke den funksjonen brukes når sykkelstativet er montert. For å begrense risikoen for skader må bakluken kun åpnes manuelt.
- Bilen tar mer plass bakover, og muligens også til sidene, når sykkelstativet er montert og lastet med sykler. Vær spesielt oppmerksom på det når du rygger og parkerer.
- Sykkelstativet må ikke modifiseres.
- **OBS!** Klemfare. Vær forsiktig når du monterer og demonterer sykkelstativet, slik at du ikke klemmer fingrene.
- Oppbevar sykkelstativet tørt og i romtemperatur.

### BRUK

1. Fell ut bærearmene.

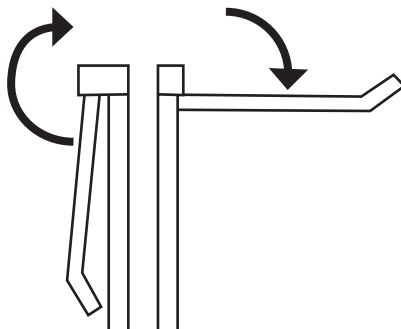

2. Plasser sikkerhetsringen (A) rundt tilhengerfestet på bilen. Før de 2 klemmene (B) over kulen på tilhengerfestet.

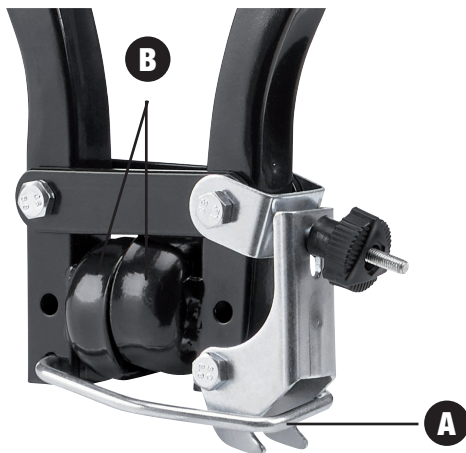

3. Skyv de to beina fra hverandre, og trykk ned låsehåndtaket hardt (C) til det låses fast og klemmene (B) griper rundt kulen på tilhengerfestet.

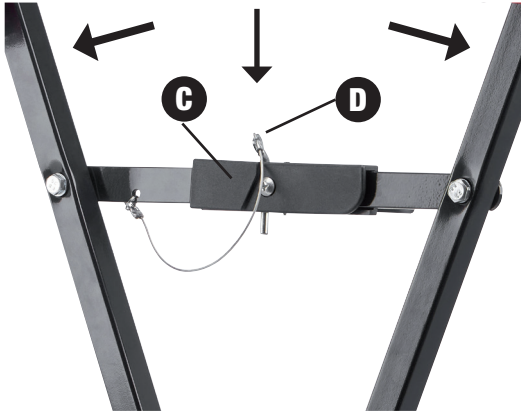

4. Plasser låsepinnen (D) i låsehåndtaket (C) slik at det ikke kan låses opp.

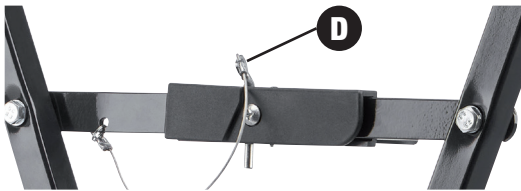

5. Fest sikkerhetsringen (A) rundt kroken (E) på beslaget nederst på sykkelholderen, og stram til fingerskruen.

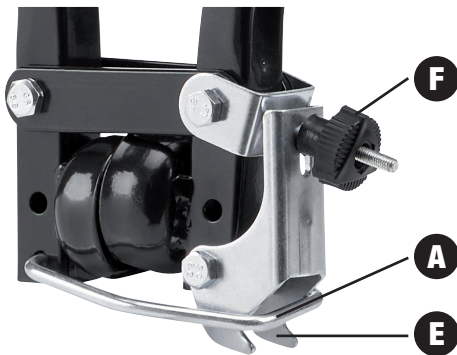

6. Plasser holderne (G) inn over bæreamene, og skru dem fast med en skrutrekker. Heng syklene på sykkelstativet, og fest dem med gummistropene. Fest syklenes forhjul, slik at de ikke kan rotere eller bevege seg i fart.



7. Når du har brukt sykkelstativet, skal du ta av syklene, løse fingerskruen (F) og løfte av sikkerhetsringen (A) fra kroken (E) nederst på sykkelholderen.

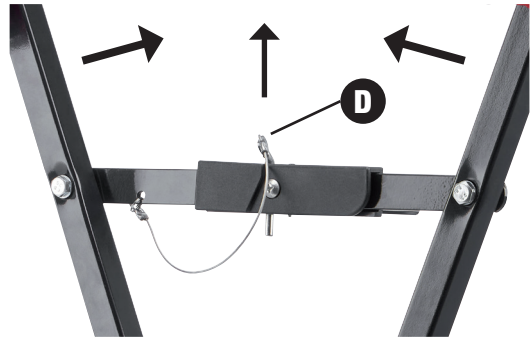

8. Trekk ut låsepinnen (D), trykk på låsehåndtaket slik at det løser ut, og skyv bæreamene inn mot hverandre for å frigjøre klemmene (B).  
**OBS!** Vær forsiktig, slik at du ikke klemmer fingrene! Løft sykkelstativet forsiktig av tilhengerfestet.

### RENGJØRING OG VEDLIKEHOLD

Tørk av sykkelstativet med en vridd klut, eventuelt med mildt rengjøringsmiddel. Smør alle deler regelmessig med smøremiddel eller lignende. Oppbevar sykkelstativet tørt og i romtemperatur.

## POLKUPYÖRÄTELINE

### JOHDANTO

Lue käyttöohje huolellisesti ennen tuotteen käyttämistä. Säilytä käyttöohje tulevaa käyttöä varten.

### TEKNISET TIEDOT

Kapasiteetti: . . . . .3 polkupyörää  
 Maks. kuorma: . . . . .45 kg  
 Ripustusvarsien pituus: . . . . .37,5 cm  
 Materiaali: . . . . .Jauhemaalattu rauta  
 Helppo ja turvallinen lukitusjärjestelmä turvavaijerilla.

### TURVALLISUUSMÄÄRÄYKSET

- Noudata käyttöohjetta huolellisesti. Pyörätelineen virheellinen kokoaminen, asentaminen tai käyttäminen voi olla liikenteessä hengenvaarallista! Ota huomioon polkupyörätelineen kanssa ajamisesta annetut lait ja määräykset.
- Pyöräteline on tarkoitettu vain polkupyörille, joissa on poikkitanke. Naisten pyörien, maastopyörien ja vastaavien pyörien kuljettamista varten on saatavana runkosovite, joka korvaa poikkitankon.
- Ota pyöristä pois kaikki ylimääräiset varusteet ja irtonaiset osat, kuten lastenistuin, pyöräkori, sadesuojus jne., ennen kuin nostat pyörän pyörätelineeseen; muuten nämä varusteet voivat irrota automatkan aikana.
- Pyörien osat, myös ohjaustanko, pyörät ja polkimet, on kiinnitettävä huolellisesti niin, etteivät ne pääse liikkumaan tai koskettamaan auton koriin.
- Älä sijoita pyörien osia pakoputken eteen, sillä kuumat pakokaasut voivat vaurioittaa pyöriä.
- Varmista ennen liikkeelle lähtöä, että pyörät on kiinnitetty telineeseen hyvin. Tarkista kiinnitys säännöllisesti, jos ajettavat matkat ovat pitkiä.
- Älä koskaan ylitä vetokoukulle sallittua suurinta kuulapainetta (ks. auton ohjekirja).
- Jos autossa on sähkökäyttöinen takaluukku, toimintoa ei saa käyttää, kun pyöräteline on paikallaan. Takaluukku on avettava aina manuaalisesti vahingoittumisvaaran vuoksi.
- Huomaa, että pyöräteline ja pyörät lisäävät auton ulottuvuutta taakse- ja mahdollisesti myös sivullepäin. Tämä on otettava erityisesti huomioon peruutuksissa ja pysäköinnissä.
- Pyörätelinettä ei saa muuttaa millään tavalla.
- HUOM!** Puristumisvaara. Varo, etteivät sormesi jää väliin, kun asennat ja irrotat pyörätelinettä.
- Säilytä pyöräteline kuivassa tilassa huoneenlämmössä.

### KÄYTTÄMINEN

- Käännä ripustusvarret auki.

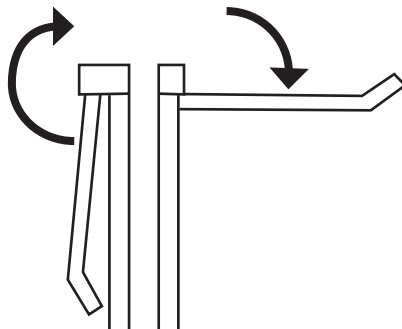

- Aseta varmistusrenkas (A) auton vetokoukun ympärille. Aseta molemmat puristimet (B) vetokoukun kuulan päälle.

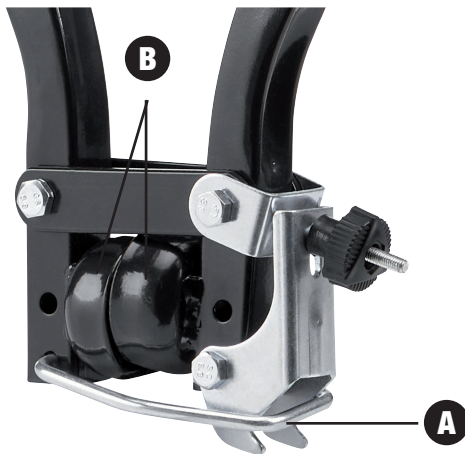

- Työnnä varret erilleen ja paina lukitsinta (C) voimakkaasti niin, että se lukittuu ja puristimet (B) sulkeutuvat vetokoukun kuulan ympärille.

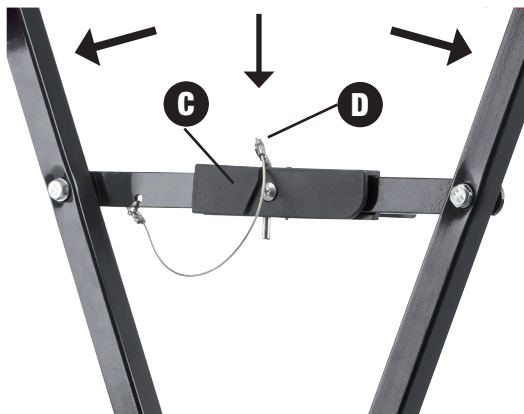

4. Asenna lukkotappi (D) lukitsimeen (C) niin, ettei sitä voi avata.

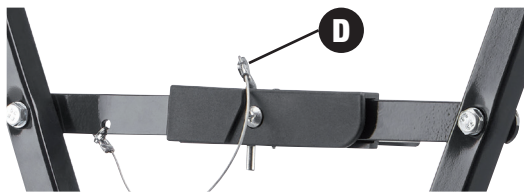

5. Asenna varmistusrenkas (A) pyörätelineen alaosassa olevan kiinnikkeen koukusta (E) ympärille, ja kiristä sormiruuvi.

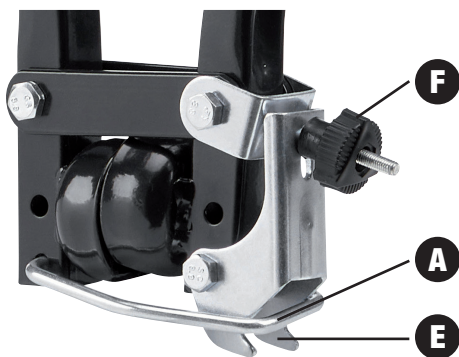

6. Aseta pidikkeet (G) ripustusvarsien päälle ja kiristä ruuvit ruuvitaltan avulla. Kiinnitä polkupyörät pyörätelineeseen ja kiinnitä ne kumihihnoilla. Muista kiinnittää polkupyörien etupyörät niin, etteivät pääse pyörimään tai liikkumaan ajon aikana.



7. Kun olette perillä: ota pyörät pois, avaa sormiruuvi (F) ja nosta varmistusrenkas (A) pois pyörätelineen alaosassa olevasta koukusta (E).

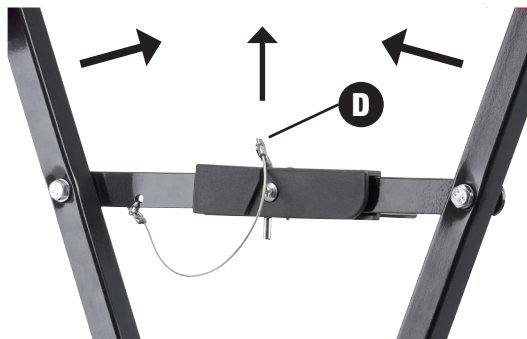

8. Vedä lukitustappi (D) pois, paina lukitsinta, kunnes se laukeaa, ja työnnä ripustusvarsia toisiaan kohti, kunnes puristimet (B) vapautuvat.  
**HUOM!** Varo, etteivät sormesi jää väliin! Nosta pyöräteline varovasti pois auton vetokoukusta.

### PUHDISTUS JA HUOLTO

Pyyhi pyöräteline nahkealla liinalla, käytä tarvittaessa mietoja pesuainetta. Voitele kaikki liikkuvat osat säännöllisesti voiteluaineella tai vastaavalla. Säilytä pyöräteline kuivassa tilassa, jossa on normaali huonelämpötila.

## CYKELHOLDER

### INDLEDNING

Læs brugsanvisningen omhyggeligt inden brug af produktet. Gem brugsanvisningen til fremtidig brug.

### TEKNISKE DATA

Kapacitet: . . . . .3 cykler  
 Maks. belastning: . . . . .45 kg  
 Længden af bæreamene: . . . .37,5 cm  
 Materiale: . . . . .Pulverlakeret stål  
 Nemt og sikkert låsesystem med sikkerhedswire.

### SIKKERHEDSFORSKRIFTER

- Følg brugsanvisningen omhyggeligt. Forkert samling, montering eller brug af cykelholderen kan medføre livsfare i trafikken! Overhold gældende love og bestemmelser for kørsel med cykelholder.
- Cykelholderen er kun beregnet til cykler med overligger. Hvis du skal transportere damecykler, mountainbikes eller lignende, kan du købe en speciel adapter til cyklen, der erstatter overliggeren.
- Fjern eventuelt ekstra udstyr og alle løse dele fra cyklerne, så som barnestol, cykelkurv og regnbekskytter, før du hænger cyklen på cykelholderen, så denne type udstyr ikke falder af under kørslen.
- Cyklens dele, herunder styr, hjul og pedaler, skal være korrekt fastgjort, så de ikke kan bevæge sig eller komme i kontakt med bilens karrosseri, når cyklen er hængt på cykelholderen.
- Placer ikke cyklens dele ud for bilens udstødningsrør, da varmen fra udstødningsgasserne kan beskadige cyklen.
- Kontroller, at cyklerne er forsvarligt fastgjort til cykelholderen, før du kører. Kontroller dette regelmæssigt, hvis du kører længere strækninger.
- Overskrid aldrig det maksimalt tilladte kugletryk på trækuglen (se bilens instruktionsbog).
- Hvis bilen har en elektrisk bagklap, må denne funktion ikke benyttes, når cykelholderen er monteret. Bagklappen må kun åbnes manuelt for at undgå risiko for skader.
- Bemærk, at bilen optager mere plads bagtil og muligvis også til siderne, når cykelholderen er monteret og læsset med cykler. Vær særlig opmærksom på dette, når du bakker og parkerer.
- Cykelholderen må ikke ændres på nogen måde.
- **OBS!** Klemningsrisiko. Vær forsigtig, når du sætter cykelholderen på og tager den af, så du ikke klemmer fingrene.
- Opbevar cykelholderen tørt og ved stuetemperatur.

### ANVENDELSE

1. Fold bæreamene ud.

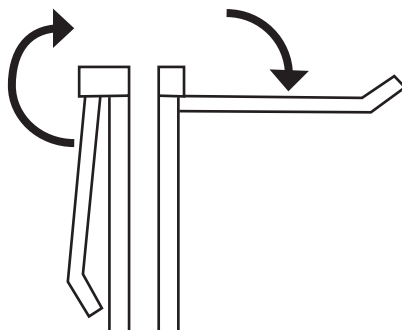

2. Placer sikkerhedsringen (A) omkring bilens trækrog. Sæt de 2 klemmer (B) over kuglen.

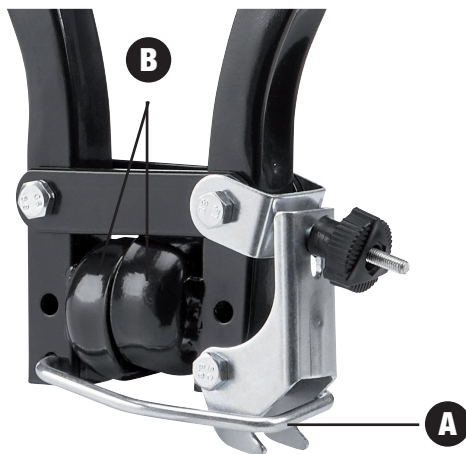

3. Skub de to ben fra hinanden, og tryk låsegrebet hårdt ned (C), indtil det låses fast, og klemmerne (B) griber fat omkring kuglen.

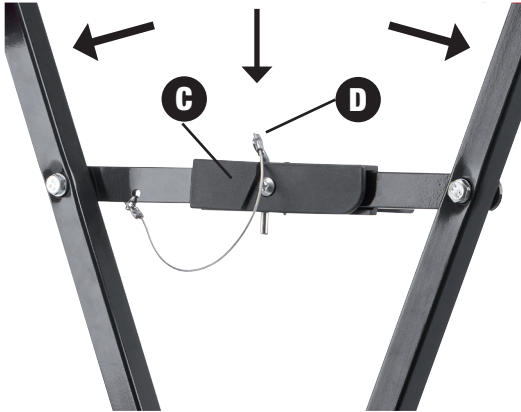

4. Sæt låsestiften (D) i låsegrebet (C), så det ikke kan låses op.

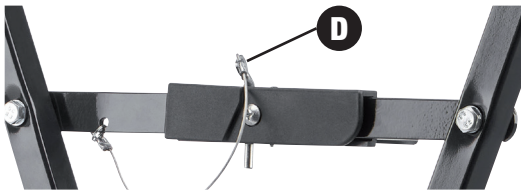

5. Hægt sikkerhedsringen (A) omkring krogen (E) på beslaget nederst på cykelholderen, og spænd fingerskruen.

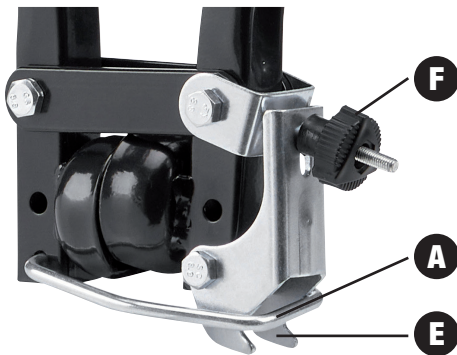

6. Sæt holderne (G) ind over bæreamene, og skru dem fast med en skruetrækker. Hægt cyklerne på cykelholderen, og fastgør dem med gummistroppe. Sørg for at fastgøre forhjulene på cyklerne, så de ikke kan rotere eller bevæge sig under kørslen.



7. Når du er færdig med at bruge cykelholderen, skal du tage cyklerne af, løsne fingerskruen (F), og løfte sikkerhedsringen (A) af krogen (E) nederste på cykelholderen.

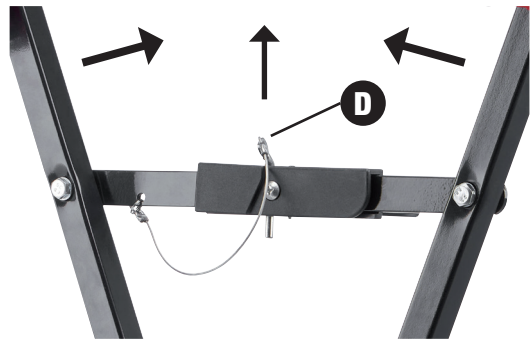

8. Træk låsestifterne (D) ud, tryk på låsegrebet, så det udløses, og skub bæreamene ind mod hinanden for at frigøre klemmerne (B).  
**OBS!** Vær forsigtig, så du ikke klemmer fingrene! Løft forsigtigt cykelholderen af bilens trækkluge.

### RENGØRING OG VEDLIGEHOLDELSE

Tør cykelholderen af med en opvredet klud, brug eventuelt et mildt rengøringsmiddel. Smør regelmæssigt alle bevægelige dele med smøremiddel eller lignende. Opbevar cykelholderen tørt og ved stuetemperatur.

