

KAJAK TVÅSITSIG, UPPBLÅSBAR

EN ISO 6185-1 BÅT typ III

KAJAKK, TO SETER, OPPBLÅSBAR

EN ISO 6185-1 BÅT type III

KAJAKKI, KAKSIPAIKKAINEN, PUHALLETTAVA

EN ISO 6185-1 VENE tyyppi III

KAJAK TOSÆDET, OPPUSTELIG

EN ISO 6185-1 BÅD type III



KAJAK TVÅSITSIG, UPPBLÅSBAR

INNEHÅLLSFÖRTECKNING

1. INTRODUKTION
2. SÄKERHETSFÖRESKRIFTER
3. TEKNISKA DATA
4. ÖVERSIKT
 - 4.1 Tillbehör
5. BLÅSA UPP KAJAKEN
 - 5.1 Säkerhetsventil
 - 5.2 Tömna ur luft
6. MONTERING
 - 6.1 Sätta ihop årorna
 - 6.2 Montera styrfenor
7. ANVÄNDNING
 - 7.1 Förberedelser innan paddling
 - 7.2 Regler att iaktta under färd
8. SKÖTSEL OCH UNDERHÅLL
 - 8.1 Felsökning
 - 8.2 Laga läckor
9. FÖRVARING
 - 9.1 Nedmontering

1. INTRODUKTION

Denna bruksanvisning och dess säkerhetsföreskrifter ska läsas innan du monterar och använder kajaken. Spara bruksanvisningen på en säker plats och låt den medfölja produkten vid en eventuell försäljning. Med reservation för att bilder och beskrivningar inte är identiska med produkten.

Viktigt! Förvara denna bruksanvisning på en torr plats i kajaken och lämna över den till den nya ägaren när du säljer kajaken.

2. SÄKERHETSFÖRESKRIFTER

För att du ska kunna ha full glädje av produkten är det viktigt att du följer korrekta säkerhetsprocedurer och sjöfartsregler som gäller för alla kajaker. Kontrollera alltid det lokala vädret innan du går ut med kajaken. Se till att du inte råkar ut för strömmar vid tidvatteninlopp, öppet hav, trånga kanaler eller områden med alltför grunt vatten.

- Detta är ingen livräddningsutrustning. Dyk inte från kajaken. Lämna den aldrig i eller nära vattnet när den inte används. Bogsra inte kajaken med hjälp av ett fordon. Montering och användning ska utföras av en vuxen person.
- Pumpa upp kamrarna i nummerordning.
- Om kajaken blåses upp för hårt kan kamrarna explodera och svetsfogarna skadas.

- Följ bruksanvisningen, som innehåller viktiga instruktioner för uppblåsning och montering, annars finns det risk att båten kapsejsar vilket kan leda till drunkningsolyckor.
- Gå en kurs i säker användning av kajaker och skaffa dig praktisk utbildning via din kajakåterförsäljare eller lokala kajakexpert. Gå regelbundet igenom alla säkerhetskrav. Ge dig aldrig ut till havs ensam.
- Alla personer ombord måste ha flytväst. Det är extra viktigt att barn och icke simkunniga bär flytväst hela tiden. Barn och icke simkunniga personer behöver särskilda instruktioner om användning av flytväst.
- Var försiktig när du stiger i eller ur kajaken. Placera foten mitt i kajaken när du kliver i så får du bättre stabilitet. Fördela last och passagerare jämt i kajaken, till exempel utrustning, fiskelåda och tillbehör. Kajaken ska ligga horisontellt i vattnet, både i längd- och sidled. Ojämn viktfordelning kan leda till kapsejsning och drunkningsolyckor.
- Använd inte kajaken om du misstänker punktering eller läcka. Det kan vara farligt.
- **Varning!** Var uppmärksam på vindar och strömmar ute till havs. De kan leda till farliga situationer.
- **Varning!** Kajakföraren har ansvar för att känna till och följa alla lokala och statliga regler som gäller för kajaksäkerhet och vilken säkerhetsutrustning som krävs. Hör med din lokala myndighet för att säkerställa att du följer alla regler.
- Lämna inte barn ensamma i kajaken utan uppsikt. Se alltid till att minst en ansvarig, vuxen person hela tiden övervakar alla barn och icke simkunniga personer.
- Förvara kajakens säkerhetsutrustning på en lätt åtkomlig plats. Anvisa tydligt larmtelefonnummer och säkerhetsregler (såsom att "inte hoppa eller dyka").
- Antal personer och total lastvikt får inte överskridas. Denna information finns tryckt på kajakens typplåt. Om kajakens kapacitet överskrids kan det leda till kapsejsning och eventuellt drunkningsolyckor.
- **Viktigt!** Följ dessa regler för att undvika drunkningsolyckor, kramp och andra allvarliga skador.

Varning! Medföljande reparationslim

Mycket brandfarlig vätska och ånga. Orsakar allvarlig ögonirritation. Kan göra att man blir dåsig eller om-
töcknad. Upprepad kontakt kan ge torr hud eller hud-
sprickor. Ha förpackningen eller etiketten till hands
om du måste söka läkarvård. Förvaras oåtkomligt för
barn. Får inte utsättas för värme, heta ytor, gnistor,
öppna lågor eller andra antändningskällor. Rökning
förbjuden. Använd skyddshandskar/skyddskläder,
ögonskydd/ansiktsskydd. Innehållet/behållaren läm-
nas till lokal återvinningsstation/miljöstation. Innehål-
ler: etylacetat, metyletylketon, metylacetat, aceton.

3. TEKNISKA DATA

Uppblåsbar kajak för två personer.

Modell: Tortuga 400

Storlek: 400 x 90 cm (158 x 35")

Max last: 170 kg (passagerare och last)

4. ÖVERSIKT

Den följande illustrationen presenterar farkostens
detaljer och den utrustning som medföljer eller är
monterad och dess olika system. Se till att du känner
till alla delar av farkosten innan du använder den.

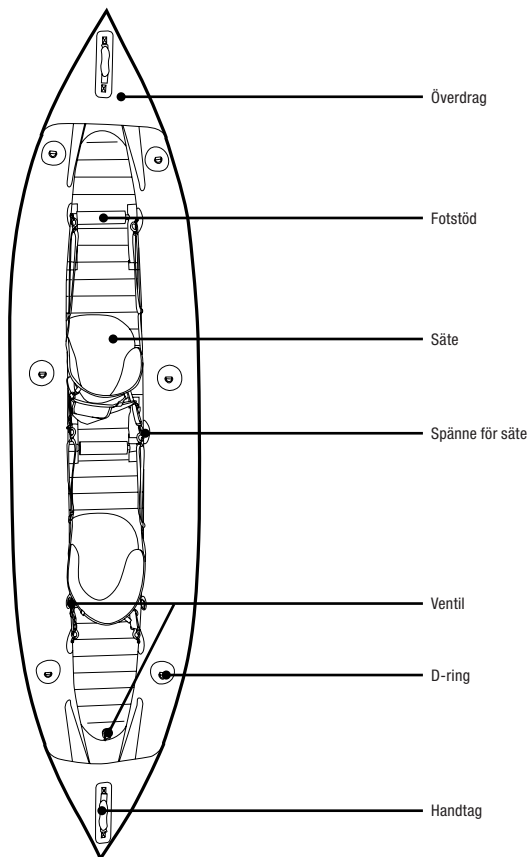

4.1 Tillbehör

Två paddlar, två fenor, två fotstöd, fotpump, repara-
tionssats och ryggskäck för transport och förvaring.
Stolarnas klädsel är avtagbar.

5. BLÅSA UPP KAJAKEN

Välj en plats som är fri från stenar, grus, pinnar och
andra vassa föremål.

- Veckla ut kajaken så att den ligger helt utvikt och ta fram pumpen.
- Använd hand- eller fotpump för att blåsa upp kajaken. Använd inte kompressorer med högt luftryck. Kajakens kamrar ska blåsas upp i nummerordning från 1 till 3, sidorna först (1+2) och till sist botten (3). Kamrarna är tydligt utmärkta på kajaken. Pumpa inte in för mycket luft. Använd den tryckta skalan på kajaken för att kontrollera rätt tryck i huvudkammaren.

Om kajaken blåses upp vid kall väderlek eller utan direkt solljus på kamrarna, bör du vara extra försiktig, så att du inte fyller kamrarna för mycket. Vid solsken och högre temperatur värms luften i kamrarna upp och trycket ökar. Se till att alltid hålla koll på trycket i kamrarna.

5.1 Säkerhetsventil

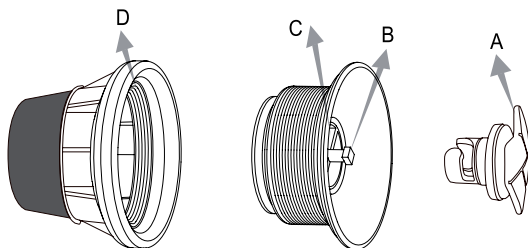

- A. Ventillock
- B. Mykning för luftpåfyllning
- C. Knapp för urtappning av luft
- D. Skyddskant

Montera adaptern i mynningen för luftpåfyllning och koppla ihop med pumpen. Blås sedan upp kamrarna i nummerordning. Pumpa inte in för mycket luft. Efter uppblåsning ska ventillocket A skruvas fast medurs för hand.

Varning! Pumpa inte för hårt och använd inte en högtryckspump. Maximalt luftryck är följande:

⇨ ● ⇩ 0,15 bar (2,18 psi) för kammare 1 och 2 (sidorna)

⇨ ● ⇩ 0,10 bar (1,45 psi) för kammare 3 (botten)

5.2 Tömma ur luft

Ta av ventillocket A, tryck in knappen för urtappning av luft C och vrid ventilen medurs 90° tills den är låst och släpp ventilen så kommer luften att strömma ut. Du kan avbryta urtappningen av luft genom att trycka in urtappningsknappen C och vrida ventilen moturs 90°. Urtappningen avbryts när du släpper ventilen.

6. MONTERING

6.1 Sätta ihop årorna

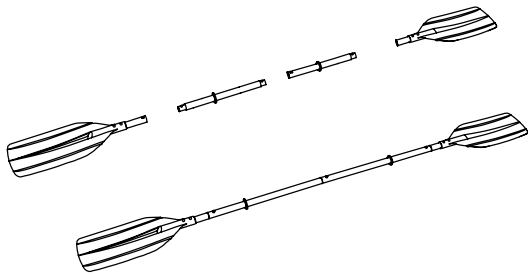

6.2 Montera styrfenor

Installera styrfena enligt nedanstående illustration. En fena i aktern och en på kajakens köl.

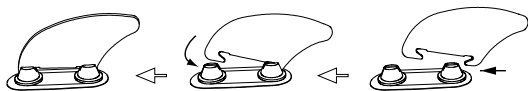

7. ANVÄNDNING

Bekanta dig med kajakens funktioner och be en expert om utbildning om du inte är van att hantera en kajak av denna typ. Din försäljare, ditt nationella segelsällskap eller båtklubb kan hjälpa dig att hitta en lokal båtskola eller kunniga instruktörer.

7.1 Förberedelser innan paddling

Skaffa nödvändig information och informera övriga passagerare:

1. Skaffa information om lokala lagar, regler och risker kring vattenaktiviteter och användning av båt.
2. Kontrollera väderprognosen, lokala strömmar, tidvatten och vindförhållanden.
3. Berätta för någon till lands om när du planerar att vara tillbaka.
4. Förklara grundläggande båtvet till alla passagerare.
5. Se till att minst en av passagerarna kan hantera båten om en nödsituation skulle uppstå.
6. Lär dig att avgöra hur lång distans du kan köra och kom ihåg att dåligt väder kan påverka detta.

7.1.2 Kontrollera att båten och utrustningen är i fungerande skick

1. Kontrollera inpumpat lufttryck.
2. Kontrollera alla säkerhetsventiler.
3. Kontrollera att lasten är jämnt fördelad, både längs- och i sidled.

7.1.3 Kontrollera att nödvändig säkerhetsutrustning finns ombord. Kontrollera lagar och regler i det land och på de platser där du tänker använda kajaken.

1. En flytväst för varje passagerare.
2. Luftpumpen, reparationssett för paddel och verktygssats.
3. Den obligatoriska utrustningen.
4. Båtens dokumentation och din båtlicens (där sådan krävs).
5. Belysning krävs vid användning efter mörkrets inbrott.

7.2 Regler att iaktta under färd

1. Var ansvarsfull och följ säkerhetsreglerna noga. Åsidosätt inte säkerhetsreglerna, detta kan även tyra ditt och andras liv.
2. Lär dig styra och kontrollera din kajak.
3. Respektera lokala regler och sedvänjor.
4. Använd båten endast inomskärs (d.v.s. i "skyddade vatten").
5. Utsätt inte för eld. Rök inte ombord.
6. Kom ihåg att vädret snabbt kan bli sämre. Se alltid till att du snabbt kan sätta dig i säkerhet.
7. Drick inte alkohol och ta inga droger före eller under färd med din kajak. Alla passagerare måste vara nyktra under hela färden.
8. Se till att dina passagerare sitter ned under färd.
9. Ingen får sitta på relingen. På de flesta ställen är det förbjudet att sitta på relingen och det är extremt farligt.
10. Var mycket försiktig vid landstigning. Armar och ben riskerar att skadas om de hänger utanför kajaken.
11. Undvik alltid områden där det finns dykare eller badande personer i vattnet. Håll noga utkik, i synnerhet vid färd nära stränder och landstigningsplatser. Signalflaggan "A" betyder att dykare finns i närheten. Du MÅSTE hålla ordentligt avstånd (minst 50 meter).

8. SKÖTSEL OCH UNDERHÅLL

Rengör din kajak efter varje tur för att inte få skador från sand, saltvatten eller solstrålning. Vid rengöring av kajaken kan trädgårdsslang, tvättsvamp och ett mildt rengöringsmedel få bort det mesta av smutsen. Använd inga lösningsmedel för att rengöra kajaken. Lösningsmedel kan förstöra konstruktionsmaterialet och systemets plastkomponenter.

Varning! Vissa rengöringsmedel för hushållsbruk, kemikalier och andra vätskor (t.ex. batterisyra, olja och bensin) kan skada PVC-tyget. Vid spill eller incidenter ska du kontrollera att det inte finns några läckor och att kajaken saknar strukturella skador.

8.1 Felsökning

Om du upptäcker att kajaken är något mjuk behöver det inte nödvändigtvis innebära att den läcker. Du kan först kontrollera om något ventillock sitter löst. Om alla ventiler är i god ordning kan du undersöka om det kan bero på temperaturvariationer: Om kajaken blåstes upp på dagen vid en högre temperatur, t.ex. 35 °C, och luften har kylts ned till 25 °C under natten så kan trycket i skrovet sjunka och kajaken kan upplevas som mjuk nästa morgon.

Om varken ventilernas skick eller temperaturvariationer kan förklara situationen behöver du söka efter eventuella läckor:

1. Leta efter läckan: Studera kajaken från någon meters håll, vänd den upp och ned och kontrollera noga dess utsida. Eventuella stora läckor bör synas tydligt.
2. För att precisera läckans position kan du spraya en mild tvållösning över misstänkta områden. Eventuella läckor gör att bubblor uppstår.
3. Kontrollera om ventilerna läcker.

8.2 Laga läckor

Små hål eller punkteringar kan lagas med reparationssetsen som följer med kajaken.

1. Lokalisera läckan.
2. Rengör noga området kring läckan för att avlägsna eventuell lera och smuts.
3. Skär ut en rund bit av reparationsduken som behöver vara större än det skadade området.
4. Lägg lagningslappen mot det skadade området och markera försiktigt dess kontur på underlaget.
5. Lägg på klister på undersidan av lagningslappen och kring det skadade området. Täck det skadade området med ett tunt, men heltäckande lager klister.
6. Placera lagningslappen på det skadade området och tryck hårt mot underlaget.
7. Låt torka i 12 timmar. När lagningen har torkat lägger du på klister runt om lagningslappens kanter för att uppnå full täthet, låt torka i 4 timmar.

9. FÖRVARING

Se till att kajaken är helt ren och torr innan den placeras i förvaring, annars kommer mögel att bildas på kajaken. Förvara kajakens alla tillbehör i ett torrt, ventilerat utrymme. Se till att alla delar är torra innan förvaring.

Du kan förvara kajaken uppblåst eller utan luft.

- Välj en torr och sval plats för förvaring av kajaken.
- Häng inte upp kajaken.
- Placera inga tunga eller vassa föremål på den.

Vid vinterförvaring, eller en längre tids förvaring, bör du ta ur luften ur kajaken och förvara den nerpackad i sin väska där den är skyddad mot yttre påverkan. Följ anvisningarna för nedmontering.

9.1 Nedmontering

1. Avlägsna alla tillbehör från kajaken: paddlar, reparationssets o.s.v.
2. Öppna alla ventiler och pressa ut all luft ur kajaken.
3. Vik samman kajaken (se till att kajaken är ren och torr. Se ovanstående kapitel om skötsel och underhåll).
4. Placera kajaken, luftpumpen och paddlarna i ryggsäcken för förvaring.

KAJAKK, TO SETER, OPPBLÅSBAR

INNHOLDSFORTEGNELSE

1. INTRODUKSJON
2. SIKKERHETSFORSKRIFTER
3. TEKNISKE DATA
4. OVERSIKT
 - 4.1 Tilbehør
5. BLÅSE OPP KAJAKKEN
 - 5.1 Sikkerhetsventil
 - 5.2 Tømme for luft
6. MONTERING
 - 6.1 Sette sammen årene
 - 6.2 Montere styrefinner
7. BRUK
 - 7.1 Forberedelser før padling
 - 7.2 Regler som må overholdes under bruk
8. BRUK OG VEDLIKEHOLD
 - 8.1 Feilsøking
 - 8.2 Reparere hull
9. OPPBEVARING
 - 9.1 Demontering

1. INTRODUKSJON

Denne bruksanvisningen og sikkerhetsforskriftene i den må leses før du monterer og tar i bruk kajakken. Oppbevar bruksanvisningen på et trygt sted, og lever den sammen med produktet ved eventuelt videre- salg. Med forbehold om at bilder og beskrivelser kan avvike fra produktet.

Viktig! Oppbevar denne bruksanvisningen på et tørt sted i kajakken, og lever den til den nye eieren hvis du selger kajakken.

2. SIKKERHETSFORSKRIFTER

For at du skal kunne ha full glede av produktet, er det viktig at du følger korrekte sikkerhetsprosedyrer og sjøfartsregler som gjelder for alle kajaker. Du må alltid se an været før du padler i kajakken. Sørg for at du ikke havner i strømmer ved tidevannsinnløp, åpent hav, trange kanaler eller områder med grunt vann.

- Dette er ikke livredningsutstyr. Du må ikke dykke fra kajakken. Ikke la den ligge i eller nær vann når den ikke er i bruk. Du må ikke taue kajakken med et kjøretøy. Montering og bruk skal utføres av voksne.
- Pump opp kamrene i riktig rekkefølge.
- Hvis kajakken blåses opp for mye, kan kamrene eksplodere og sveisefugene bli skadet.

- Følg bruksanvisningen. Den inneholder viktige instruksjoner for oppblåsing og montering. Hvis du ikke gjør det, kan båten kullseile, noe som kan føre til drukningsulykker.
- Ta et kurs i sikker bruk av kajakk, og få praktisk erfaring via kajakkselegeren eller en lokal kajakk-ekspert. Gå regelmessig gjennom alle sikkerhetskrav. Dra aldri ut på havet alene.
- Alle personer om bord må ha flytevest. Det er ekstra viktig at barn og personer som ikke kan svømme, bruker flytevest hele tiden. Barn og personer som ikke kan svømme, må få grundige instruksjoner om bruk av flytevest.
- Vær forsiktig når du går inn og ut av kajakken. Plasser foten midt i kajakken når du går inn i den for bedre stabilitet. Fordel last og passasjerer jevnt i kajakken, for eksempel utstyr, fiskekasse og tilbehør. Kajakken skal ligge horisontalt i vannet, både i lengde- og sideretning. Ujevn vektfordeling kan føre til kullseiling og drukningsulykker.
- Ikke bruk kajakken hvis du mistenker punktering eller lekkasje. Det kan være farlig.
- **Advarsel!** Vær oppmerksom på vinder og strømmer ute til havs. De kan føre til farlige situasjoner.
- **Advarsel!** Kajakkføreren har ansvar for å kjenne til og følge alle lokale og statlige regler som gjelder for kajakk sikkerhet og hvilket sikkerhetsutstyr som kreves. Kontakt lokale myndigheter for å sikre at du følger alle regler.
- Ikke la barn være alene i kajakken uten oppsikt. Sørg for at minst én ansvarlig voksen person hele tiden holder øye med alle barn og personer som ikke kan svømme.
- Oppbevar kajakkens sikkerhetsutstyr på et sted som er lett tilgjengelig. Anvis tydelig nødtelefonnummer og sikkerhetsregler (som "ikke hoppe eller dykke").
- Antall personer og total lastevikt må ikke overskrides. Denne informasjonen er trykt på kajakkens typeplate. Hvis kajakkens kapasitet overskrides, kan det føre til kullseiling og eventuelt drukningsulykker.
- **Viktig!** Følg disse reglene for å unngå drukningsulykker, krampe og andre alvorlige skader.

Advarsel! Medfølgende reparasjonslim

Meget brannfarlig væske og damp. Gir alvorlig øyediritaljon. Kan forårsake døsigheit eller svimmelhet. Gjentatt eksponering kan gi tørr eller sprukket hud. Dersom det er nødvendig med legehjelp, ha produktets beholder eller etikett for hånden. Oppbevares utilgjengelig for barn. Holdes vekk fra varme, varme overflater, gnister, åpen ild og andre antenningskilder. Røyking forbudt. Benytt vernehansker/verneklær, vernebriller/ansiktsskjerm. Innhold/beholder leveres til lokal gjenvinningsstasjon/miljøstasjon. Inneholder: etylacetat, metyletylketon, metylacetat, aceton.

3. TEKNISKE DATA

Oppblåsbar kajakk for to personer.
 Modell: Tortuga 400
 Størrelse: 400 x 90 cm (158 x 35")
 Maks. last: 170 kg (passasjerer og last)

4. OVERSIKT

Følgende illustrasjon viser farkostens detaljer, utstyret som medfølger eller er montert og de ulike systemene. Sørg for at du kjenner alle deler av farkosten før du bruker den.

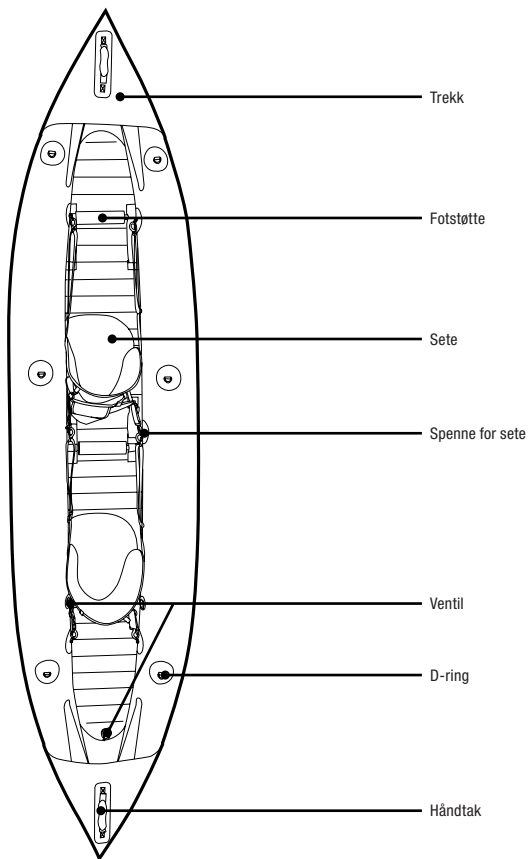

4.1 Tilbehør

To årer, to finner, to fotstøtter, fotpumpe, reparasjonssett og ryggsekk for transport og oppbevaring. Trekket på setene kan tas av.

5. BLÅSE OPP KAJAKKEN

Velg et sted som er fritt for steiner, grus, pinner og andre skarpe gjenstander.

- Brett ut kajakken slik at den ligger helt flatt, og finn frem pumpen.
- Blås opp kajakken ved hjelp av hånd- eller fotpumpe. Ikke bruk kompressor med høyt lufttrykk. Kajakkens kammer skal blåses opp i riktig rekkefølge, fra 1 til 3. Først sidene (1 + 2), og deretter bunnen (3). Kamrene er tydelig merket på kajakken. Ikke pump inn for mye luft. Bruk den trykte skalaen på kajakken for å kontrollere riktig trykk i hovedkammeret.

Hvis kajakken blåses opp i kaldt vær eller uten direkte sollys på kamrene, bør du være ekstra forsiktig slik at de ikke fylles for mye. I solskinn og ved høyere temperaturer varmes luften i kamrene opp, og trykket øker. Hold øye med trykket i kamrene.

5.1 Sikkerhetsventil

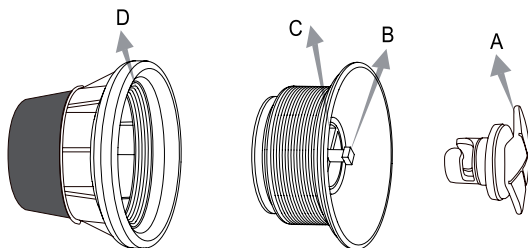

- A. Ventillock
- B. Åpning for luftpåfylling
- C. Knapp for tømming av luft
- D. Beskyttelseskant

Monter adapteren i åpningen for luftpåfylling, og koble den sammen med pumpen. Blås deretter opp kamrene i riktig rekkefølge. Ikke pump inn for mye luft. Etter oppblåsing må ventillokket A skrus fast for hånd, med urviseren.

Advarsel! Ikke pump for hardt, og ikke bruk høyttrykkspumpe. Maksimalt lufttrykk er:

- 0,15 bar (2,18 psi) for kammer 1 og 2 (sidene)
- 0,10 bar (1,45 psi) for kammer 3 (bunnen)

5.2 Tømme for luft

Ta av ventillokket A, trykk inn knappen for å slippe ut luft C, og vri ventilen med urviseren 90° til den er låst. Slipp ventilen, så vil luften slippes ut. Du kan avbryte tømningen ved å trykke inn tømme-knappen C og vri ventilen mot urviseren 90°. Tømningen avbrytes når du slipper ventilen.

6. MONTERING

6.1 Sette sammen årene

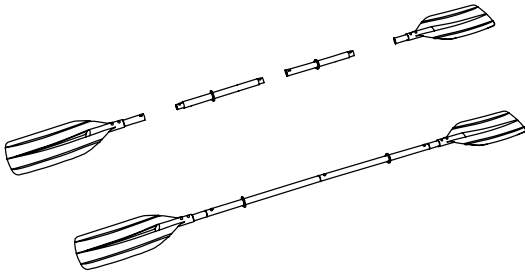

6.2 Montere styrefinner

Monter styrefinnen som vist i illustrasjonen nedenfor. En finne akter, og en på kajakkens kjøll.

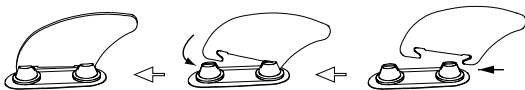

7. BRUK

Gjør deg kjent med kajakkens funksjoner, og be en ekspert om opplæring hvis du ikke er vant til å håndtere en kajakk av denne typen. Forhandleren, seilklubben eller båtklubben kan hjelpe deg med å finne en lokal båtskole eller flinke instruktører.

7.1 Forberedelser før padling

Skaff nødvendig informasjon, og informer øvrige passasjerer:

1. Skaff informasjon om lokale lover, regler og risikoen knyttet til vannaktiviteter og bruk av båt.
2. Kontroller værmeldingen, lokale strømmer, tidevann og vindforhold.
3. Fortell noen på land om når du planlegger å være tilbake.
4. Forklar grunnleggende båtvet til alle passasjerene.
5. Sørg for at minst én av passasjerene klarer å håndtere båten hvis det skulle oppstå en nødssituasjon.
6. Lær deg hvordan du kan finne ut hvor langt du klarer å padle, og husk at dårlig vær kan påvirke dette.

7.1.2 Kontroller at båten og utstyret er i god stand

1. Kontroller luftrykket.
2. Kontroller alle sikkerhetsventiler.
3. Kontroller at lasten er jevnt fordelt, både i lengderetning og sideveis.

7.1.3 Kontroller at det er nødvendig sikkerhetsutstyr om bord. Kontroller lover og regler i det landet og på de stedene du har planlagt å bruke kajakken.

1. Én flytevest per passasjer.
2. Luftpumpe, reparasjonssett for åre og verktøysett.
3. Det obligatoriske utstyret.
4. Båtens dokumentasjon, og din båtlisens (hvis slik kreves).
5. Det må brukes belysning etter mørkets frembrudd.

7.2 Regler som må overholdes under bruk

1. Vær ansvarsfull, og følg sikkerhetsreglene. Sikkerhetsreglene må ikke ignoreres, da det kan sette ditt og andres liv i fare.
2. Lær deg å styre og kontrollere kajakken.
3. Respekter lokale regler og skikker.
4. Båten må kun brukes innaskjærs (altså i "beskyttet vann").
5. Må ikke utsettes for ild. Ikke røyk om bord.
6. Husk at været raskt kan bli dårlig. Sørg for at du kan komme deg i sikkerhet raskt.
7. Ikke drikk alkohol, og ikke bruk narkotika før eller mens du bruker kajakken. Alle passasjerer må være edru under hele ferden.
8. Sørg for at passasjerene dine sitter mens dere er i bevegelse.
9. Ingen må sitte på rekken. De fleste steder er det forbudt å sitte på rekken, og i tillegg er det ekstremt farlig.
10. Vær meget forsiktig når du går i land. Armer og bein kan skades hvis de henger utenfor kajakken.
11. Unngå alltid områder hvor det er dykkere eller folk som bader i vannet. Hold utkikk, spesielt når du ferdes i nærheten av strender og ilandstigningssteder. Signalflaget "A" betyr at det er dykkere i nærheten. Du må holde god avstand (minst 50 meter).

8. BRUK OG VEDLIKEHOLD

Rengjør kajakken etter bruk for å unngå at den blir skadet av sand, saltvann eller solstråler. Når du skal rengjøre kajakken, kan du bruke hageslange, svamp og et mildt rengjøringsmiddel for å fjerne mesteparten av smusset. Ikke rengjør kajakken med løsemidler. Løsemidler kan ødelegge konstruksjonsmaterialet og systemets plastkomponenter.

Advarsel! Visse rengjøringsmidler for husholdningsbruk, kjemikalier og andre væsker (for eksempel batterisyre, olje og bensin) kan skade PVC-stoffet. Ved søl eller hendelser må du kontrollere at det ikke har oppstått lekkasjer, og at kajakken ikke har fått strukturelle skader.

8.1 Feilsøking

Hvis du oppdager at kajakken er litt myk, trenger det ikke nødvendigvis å innebære at den lekker. Du kan først kontrollere om det finnes løse ventillokk. Hvis alle ventiler er i god stand, kan du undersøke om det kan skyldes temperatursvingninger: Hvis kajakken ble blåst opp om dagen mens det var høyere temperatur, for eksempel 35 °C, og luften har blitt kjølt ned til 25 °C i løpet av natten, kan trykket i skroget falle, og kajakken kan oppleves som myk neste morgen.

Hvis situasjonen ikke kan forklares av hverken ventilene eller temperatursvingninger, må du kontrollere at det ikke finnes lekkasjer:

1. Lete etter lekkasjer: Studer kajakken fra noen meters avstand. Snu den på hodet, og kontroller utsiden grundig. Eventuelle store lekkasjer bør være godt synlig.
2. For å finne lekkasjen, kan du spraye en mild såpeløsning over de aktuelle områdene. Eventuelle lekkasjer fører til at det oppstår bobler.
3. Kontroller om ventilene lekker.

8.2 Reparere hull

Små hull eller punkteringer kan repareres ved hjelp av reparasjonssettet som følger med kajakken.

1. Lokaliser lekkasjen.
2. Rengjør området rundt lekkasjen grundig for å fjerne eventuell leire og smuss.
3. Skjær ut en rundt bit av reparasjonsduken. Den må være større enn området som er skadet.
4. Legg lappen mot området som er skadet, og marker forsiktig omrisset på underlaget.
5. Legg på lim på undersiden av lappen og rundt området som er skadet. Dekk området som er skadet med et tynt, men heldekkende lag med lim.
6. Plasser lappen på området som er skadet, og press hardt mot underlaget.
7. La den tørke i 12 timer. Når reparasjonen har tørket, legger du lim rundt kanten av lappen for å oppnå full tetthet. La tørke i 4 timer.

9. OPPBEVARING

Sørg for at kajakken er helt ren og tørr før den legges bort for å unngå muggdannelse. Oppbevar alt tilbehøret på et tørt sted med god ventilasjon. Sørg for at alle deler er tørre før de legges bort.

Kajakken kan oppbevares oppblåst eller tømt for luft.

- Velg et tørt og kjølig sted for oppbevaring av kajakken.
- Kajakken må ikke henges opp.
- Ikke plasser tunge eller skarpe gjenstander på den.

Ved vinterlagring, eller når den skal lagres over tid, bør du tømme kajakken for luft og oppbevare den nedpakket i vesken, beskyttet mot ytre påvirkning. Følg anvisningene for demontering.

9.1 Demontering

1. Fjern alt tilbehør fra kajakken: Årer, reparasjonssett og lignende.
2. Åpne alle ventiler, og press ut all luft fra kajakken.
3. Brett sammen kajakken (den må være ren og tørr. Se forrige kapittel om bruk og vedlikehold).
4. Plasser kajakken, luftpumpen og årene i ryggsekken for oppbevaring.

KAJAKKI, KAKSIPAIKKAINEN, PUHALLETTAVA

SISÄLLYSLUETTELO

1. JOHDANTO
2. TURVALLISUUSOHJEET
3. TEKNISET TIEDOT
4. TUOTTEEN OSAT
 - 4.1 Tarvikkeet
5. KAJAKIN TÄYTTÄMINEN
 - 5.1 Turvaventtiili
 - 5.2 Ilman tyhjentäminen
6. KOKOAMINEN
 - 6.1 Airojen kokoaminen
 - 6.2 Ohjausevien asentaminen
7. KÄYTTÖ
 - 7.1 Valmistelut ennen melontaa
 - 7.2 Matkalla huomioitavat säännöt
8. HUOLTO JA KUNNOSSAPITO
 - 8.1 Vianmääritys
 - 8.2 Vuotojen paikkaaminen
9. SÄILYTYS
 - 9.1 Purkaminen

1. JOHDANTO

Tämä käyttöohje ja sen sisältämät turvallisuusohjeet on luettava ennen kajakin kokoonpanoa ja käyttämistä. Käyttöohje on säilytettävä varmassa paikassa ja annettava uudelle omistajalle, mikäli tuote myydään. Kuvat ja kuvaukset eivät välttämättä vastaa tuotetta kaikilta osin.

Tärkeää! Säilytä tämä käyttöohje kuivassa paikassa kajakissa, ja anna se uudelle omistajalle, jos myyt kajakin eteenpäin.

2. TURVALLISUUSOHJEET

Jotta saisit tästä tuotteesta mahdollisimman paljon iloa, on tärkeää, että noudatat oikeita turvallisuus-toimenpiteitä ja merenkulkusääntöjä, jotka koskevat kaikkia kajakkeja. Tarkasta paikalliset sääolosuhteet aina ennen kuin lähdet melomaan kajakilla. Varmista, ettet joudu vuorovesivirtoihin, avomerelle, ahtaisiin kanaviin tai alueille, joissa vesi on liian matalaa.

- Tämä ei ole pelastusväline. Älä sukella kajakista. Älä jätä kajakkia koskaan veteen tai veden lähellä, kun et käytä sitä. Älä hinaa kajakkia toisella aluksella. Kokoonpano ja käyttäminen on sallittu vain aikuisille.
- Täytä kammiot ilmalla numerojärjestyksessä.
- Jos kajakki täytetään liian täyteen, kammiot voivat räjähtää ja hitsaussaumamat vahingoittua.

- Noudata käyttöohjetta. Se sisältää tärkeitä ohjeita kajakin täyttämiseen ja kokoonpanoon – muuten vaarana on kanoonin kaatuminen ja hukkumisonnettomuudet.
- Käy kajakkien turvallista käyttöä käsittelevä kurssi ja hanki käytännön opastusta kajakkimyyjältä tai paikalliselta kajakkiasiantuntijalta. Kertaa säännöllisesti kaikki turvallisuusvaatimukset. Älä koskaan lähde vesille yksin.
- Kaikilla kajakissa olevilla on oltava kelluntaliivi. Erityisesti lapsien ja uimataidottomien on käytettävä kelluntaliiviä koko ajan. Lapsille ja uimataidottomille on annettava erityisohjeet kelluntaliivin käyttämisestä.
- Nouse kajakkiin ja kajakista varovasti. Aseta jalkasi keskelle kajakkia, vakaus on silloin paras. Jaa kuorma, kuten varusteet, kalastuspakki ja tarvikkeet sekä matkustajat, tasaisesti kajakkiin. Kajakin tulee olla vedessä vaakasuorassa sekä pituus- että poikittaissuunnassa. Kuorman epätasainen jakautuminen voi johtaa kajakin kaatumiseen ja hukkumisonnettomuuksiin.
- Älä käytä kajakkia, mikäli epäilet, että se on puhjennut tai vuotaa. Se voi olla vaarallista.
- **Varoitus!** Seuraa vesillä ollessasi tuulta ja virtauksia. Ne voivat aiheuttaa vaarallisia tilanteita.
- **Varoitus!** Kajakin kuljettaja vastaa siitä, että hän tuntee kaikki paikalliset ja maakohtaiset, melonnan turvallisuudesta ja vaadittavista varusteista annetut määräykset ja noudattaa niitä. Tarkasta määräykset paikallisilta viranomaisilta niin, että osaat noudattaa niitä kaikilta osin.
- Älä jätä lapsia kajakkiin yksin ilman valvontaa. Huolehdi aina siitä, että lapsia ja uimataidottomia henkilöitä valvoo koko ajan vähintään yksi vastuuntuntoinen aikuinen.
- Säilytä kajakin turvavarusteet helposti käytettävässä paikassa. Merkitse hätänumero ja turvallisuusmääräykset (kuten "älä hypyää, älä sukella") selvästi.
- Ilmoitettua enimmäiskuormaa ja -henkilömäärää ei saa ylittää. Tiedot on painettu kajakin tyyppikilpeen. Kajakin kantokyvyn ylittäminen voi johtaa kajakin kaatumiseen ja hukkumisonnettomuuksiin.
- **Tärkeää!** Näitä määräyksiä noudattamalla ehkäiset hukkumisonnettomuuksia, kramppeja ja muita vakavia vahinkoja.

Varoitus! Mukana toimitettu korjausliima

Helposti syttyvä neste ja höyry. Ärsyttää voimakkaasti silmiä. Saattaa aiheuttaa uneliaisuutta ja huimausta. Toistuva altistus voi aiheuttaa ihon kuivumista tai halkeilua. Jos tarvitaan lääkinällistä apua, näytä pakkaus tai varoitusetiketti. Säilytä lasten ulottumattomissa. Suojaa lämmöltä, kuumilta pinoilta, kipinöiltä, avotulelta ja muilta sytytyslähteiltä. Tupakointi kielletty. Käytä suojakäsineitä/suojavaatetusta, silmiensuojainta/kasvosuojainta. Hävitä sisältö/pakkaus on toimitettava jäteasemalle. Sisältää: Etyyliasettaati, Metyylietyyliketoni, Metyyliasettaati, Asetoni.

3. TEKNISET TIEDOT

Puhallettava kajakkikiikahdelle hengelle.

Malli: Tortuga 400

Koko: 400 x 90 cm (158 x 35")

Enimmäiskuormitus: . . 170 kg (matkustajat ja kuorma)

4. TUOTTEEN OSAT

Seuraava piirustus kuvaa aluksen yksityiskohtia ja niitä varusteita, jotka toimitetaan sen mukana tai siihen kiinnitettynä, sekä sen eri järjestelmiä. Varmista ennen aluksen käyttämistä, että tunnet sen kaikki osat.

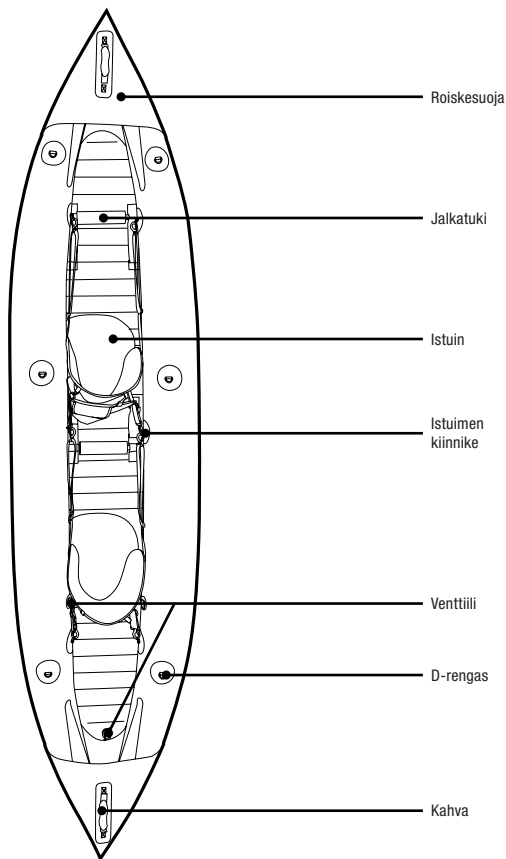

4.1 Tarvikkeet

Kaksi melaa, kaksi evää, kaksi jalkatukea, jalkapumppu, korjaussarja ja säilytys-/kuljetusreppu.

Istuinten verhoilu on irrotettava.

5. KAJAKIN TÄYTTÄMINEN

Valitse paikka, jossa ei ole kiviä, soraa, keppejä ja muita teräviä esineitä.

- Käännä kajakki kokonaan auki ja ota pumppu esiin.
- Täytä kajakki käsi- tai jalkapumpulla. Älä käytä paineilmaa syöttävää kompressoria. Kajakin kammiot tulee täyttää numerjärjestyksessä 1 – 3, ensin sivut (1+2) ja lopuksi pohja (3). Kammiot on merkitty selvästi kajakkiin. Älä täytä kammiota liian täyteen. Tarkasta pääkammin paine kajakkiin painetun asteikon avulla.

Jos täytät kajakin kylmällä ilmalla tai niin, ettei kammioiden paista suoraan aurinko, ole erityisen varovainen, etteivät kammiot tule liian täyteen. Auringonpaisteessa ja korkeammassa lämpötiloissa kammioiden oleva ilma lämpiää ja paine nousee. Muista aina tarkkailla kammioiden painetta.

5.1 Turvaventtiili

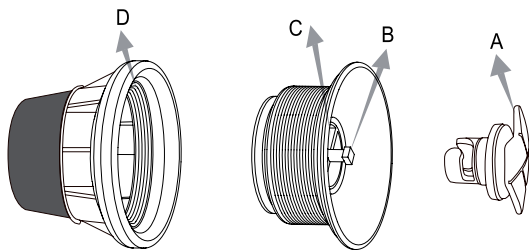

- A. Venttiilinsuojus
B. Ilmantäyttöaukon suu
C. Painike ilman poistamiseen
D. Suojareunus

Asenna sovituskappale ilmantäyttöaukon suuhun ja yhdistä se pumppuun. Täytä kammiot numerjärjestyksessä. Älä täytä kammiota liian täyteen. Sulje venttiilinsuojus täyttämisen jälkeen kiertämällä se kiinni käsin myötäpäivään.

Varoitus! Älä pumpkaa liian kovaa äläkä käytä painepumppua. Enimmäisilmanpaineet ovat seuraavat:

⇨ ● ⇩ 0,15 bar (2,18 psi) kammioiden 1 ja 2 (sivut)

⇨ ● ⇩ 0,10 bar (1,45 psi) kammioiden 3 (pohja)

5.2 Ilman tyhjentäminen

Ota venttiilinsuojus A pois, paina ilman poistamiseen tarkoitettu painike C alas ja kierrä venttiiliä myötäpäivään 90°, kunnes se lukittuu. Vapauta venttiili, jolloin ilma alkaa virrata ulos. Voit keskeyttää tyhjentämisen painamalla poistopainikkeen C alas ja kiertämällä venttiiliä vastapäivään 90°. Tyhjentäminen keskeytyy, kun vapautat venttiilin.

6. KOKOAMINEN

6.1 Airojen kokoaminen

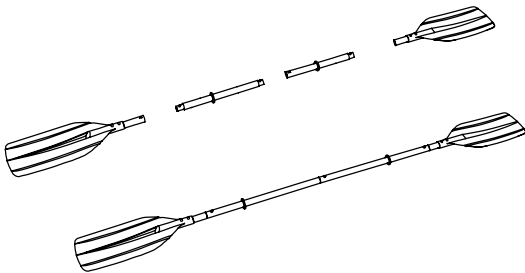

6.2 Ohjausevien asentaminen

Asenna ohjausevät alla olevan kuvan mukaisesti. Yksi evä tulee perään, toinen kajakin köliin.

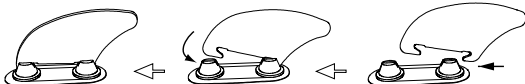

7. KÄYTTÖ

Perehdy kajakin toimintoihin ja pyydä asiantuntijalta opastusta, jos et ole tottunut tämän tyyppisen kajakin käsittelyyn. Myyjä, maan purjehdusseura tai venekerho voi auttaa paikallisen veneilykoulun tai osaavien opastajien etsimisessä.

7.1 Valmistelut ennen melontaa

Hanki tarvittavat tiedot ja kerro ne myös muille matkustajille:

1. Perehdy vesiharrastuksia ja veneenkäyttöä koskeviin paikallisiin lakeihin, määräyksiin ja riskeihin.
2. Tarkista sääennustus, paikalliset virtaukset, vuorovesiaikataulut ja tuuliolosuhteet.
3. Kerro jollekin maihin jäävälle, koska aiot tulla takaisin.
4. Selvitä veneilyyn liittyvät perustiedot kaikille matkustajille.
5. Varmista vähintään, että matkustajat osaavat käsitellä venettä hätätilanteessa.
6. Opettele määrittämään matka, jonka voit meloa, ja muista, että huono sää voi vaikuttaa siihen.

7.1.2 Tarkasta veneen ja varusteiden toimintakuntoisuus

1. Tarkasta kammioiden ilmanpaine.
2. Tarkasta kaikki turventiilit.
3. Tarkasta, että kuorma on tasaisesti jaettu sekä pituus- että poikittaissuunnassa.

7.1.3 Tarkasta, että tarvittavat turvavarusteet ovat mukana. Tarkasta lait ja määräykset siinä maassa ja niissä paikoissa, joissa aiot käyttää kajakkia.

1. Kelluntaliivi jokaiselle matkustajalle.
2. Ilmapumppu, melankorjaussarja ja työkalusarja.
3. Pakolliset varusteet.
4. Veneen asiakirjat ja oma veneilylupasi (mikäli sellaista tarvitaan).
5. Valaisin – tarvitaan pimeyden laskeuduttua.

7.2 Matkalla huomioitavat säännöt

1. Ole vastuuntuntoinen ja noudata turvallisuusmääräyksiä huolellisesti. Älä laiminlyö turvallisuusmääräyksiä, se voi maksaa sinun tai jonkun muun hengen.
2. Opettele ohjaamaan ja hallitsemaan kajakkiasi.
3. Kunnioita paikallisia määräyksiä ja tapoja.
4. Käytä venettä vain saaristossa (eli ”suojaisissa vesissä”).
5. Suojaa vene tulelta. Älä tupakoi veneessä.
6. Muista, että sää voi muuttua huonoksi nopeasti. Varmista aina, että pääset nopeasti turvaan.
7. Älä juo alkoholia tai käytä päihteitä ennen kajakkimatkaa tai sen aikana. Kaikkien matkustajien on oltava raittiita koko matkan ajan.
8. Huolehdi siitä, että kaikki matkustajat istuvat matkan aikana.
9. Kukaan ei saa istua kajakin reunalla. Useimmissa paikoissa reunalla istuminen on kiellettyä, ja se on lisäksi erittäin vaarallista.
10. Ole erittäin varovainen maihinnousussa. Käsien tai jalkojen pitäminen kajakin ulkopuolella voi johtaa loukkaantumiseen.
11. Vältä aina alueita, jossa ihmiset ovat sukeltamassa tai uimassa. Seuraa tilannetta huolellisesti, varsinkin rantojen ja maihinnousupaikkojen läheisyydessä. Merkkilippu ”A” tarkoittaa, että lähistöllä on sukeltajia. Sinun ON PIDETTÄVÄ heihin riittävä etäisyys (vähintään 50 metriä).

8. HUOLTO JA KUNNOSSAPITO

Puhdistaja kajakki jokaisen retken jälkeen, jotta hiekka, suolavesi tai auringonsäteily ei vahingoita sitä. Suurimman osan liasta saa pois puutarhaletkun, pesu-sienen ja miedon puhdistusaineen avulla. Älä puhdistaja kajakkia liuottimilla. Liuottimet voivat pilata rakenne-materiaalin ja järjestelmän muovikomponentit.

Varoitus! Jotkin kotitalouksiin tarkoitettujen puhdistus-aineet, kemikaalit ja muut nesteet (esim. akkuhappo, öljy ja benssiini) voivat vahingoittaa PVC-kangasta. Jos näitä aineita roiskuu tai osuu kajakkiin, tarkasta huolellisesti, ettei kajakki vuoda eikä rakenteellisia vaurioita ole syntynyt.

8.1 Vianmääritys

Kajakin vähäisen pehmentymisen ei tarvitse välttämättä tarkoittaa, että alus vuotaa. Tarkasta ensin, onko jokin venttiilinsuojus auki. Jos kaikki venttiilit ovat kunnossa, mieti, voiko syynä olla lämpötilanvaihtelu: Jos kajakin täyttöpäivänä oli hyvin lämmintä, esim. 35 °C, ja ilma viilentänyt yön aikana 25 °C:een, rungon paine on voinut alentua ja kajakki tuntuu aamulla pehmeältä.

Jos venttiilit tai lämpötilanvaihtelu ei selitä kajakin pehmentymistä, on etsittävä mahdollisia vuotoja:

1. Vuodon etsiminen: Tarkastele kajakkia muutaman metrin päästä, käännä se ylösalaisin ja tarkasta sen ulkopuoli. Mahdolliset suuret vuodot näkyvät yleensä selvästi.
2. Vuodon tarkan paikan voi etsiä suihkuttamalla epäilylle alueelle mietoa saippualliuosta. Vuoto saa liuksen kuplimaan.
3. Tarkasta, vuotavatko venttiilit.

8.2 Vuotojen paikkaaminen

Pienet reiät tai pistovauriot voi korjata kajakin mukana toimitetulla korjaussarjalla.

1. Paikallista vuoto.
2. Puhdistaja vuodon ympäristö huolellisesti mahdollisesta savesta ja liasta.
3. Leikkaa korjauskankaasta pyöreä pala, jonka on oltava suurempi kuin vaurioitunut alue.
4. Aseta paikka vaurioituneen alueen päälle ja merkitse sen ääriviivat varovasti alustaan.
5. Levitä liimaa paikan alapinnalle ja vaurioituneelle alueelle. Peitä vaurioitunut alue ohuella, mutta täysin peittäväällä kerroksella liimaa.
6. Aseta paikka vaurioituneen alueen päälle ja paina sitä lujasti alustaa vasten.
7. Anna kuivua 12 tuntia. Kun paikka on kuivunut, lisää liimaa sen reunojen ympärille niin, että ne tiivistyvät. Anna kuivua 4 tuntia.

9. SÄILYTYS

Varmista, että kajakki on täysin puhdas ja kuiva, ennen kuin sijoitat se säilytykseen. Muutoin siihen muodostuu homeetta. Säilytä kajakin kaikki varusteet kuivassa ja hyvin tuuletuvassa tilassa. Varmista, että kaikki osat ovat kuivia, ennen kuin siirrät ne säilytykseen. Kajakin voi säilyttää täytettynä tai tyhjennettynä.

- Valitse kajakille kuiva ja viileä säilytyspaikka.
- Älä ripusta kajakkia seinälle tai kattoon.
- Älä sijoita kajakin päälle painavia tai teräviä esineitä.

Talven tai muun pitkän säilytyksen ajaksi kajakki tulee tyhjentää ja pakata laukkuunsa, jossa se on suojassa ulkoisilta rasituksilta. Noudata purkamisesta annettuja ohjeita.

9.1 Purkaminen

1. Ota kajakista kaikki varusteet pois: melat, korjaussarja jne.
2. Avaa kaikki venttiilit ja paina ilma pois kajakista.
3. Taita kajakki kokoon (varmista, että se on puhdas ja kuiva. Ks. edellä oleva kappale Huolto ja kunnossapito).
4. Sijoita kajakki, ilmapumppu ja melat kajakin säilytysreppuun.

KAJAK TOSÆDET, OPPUSTELIG

INDHOLDSFORTEGNELSE

1. INTRODUKTION
2. SIKKERHEDSFORSKRIFTER
3. TEKNISKE DATA
4. OVERSIGT
 - 4.1 Tilbehør
5. OPBLÆSNING AF KAJAKKEN
 - 5.1 Sikkerhedsventil
 - 5.2 Tømning for luft
6. MONTERING
 - 6.1 Samling af årer
 - 6.2 Montering af styrefinner
7. BRUG
 - 7.1 Forberedelser før padling
 - 7.2 Regler der skal følges på turen
8. PLEJE OG VEDLIGEHOLDELSE
 - 8.1 Fejlfinding
 - 8.2 Reparation af utætheder
9. OPBEVARING
 - 9.1 Demontering

1. INTRODUKTION

Denne brugsanvisning og dens sikkerhedsforskrifter skal læses, inden kajakken monteres og tages i brug. Gem brugsanvisningen et sikkert sted, og sørg for, at den følger med produktet ved et eventuelt videresalg. Der tages forbehold for, at illustrationer og beskrivelser ikke passer fuldt ud med produktet.

Vigtigt! Opbevar denne brugsanvisning på en tørt sted i kajakken, og giv den til den nye ejer, når du sælger kajakken.

2. SIKKERHEDSFORSKRIFTER

For at du skal få fuld fornøjelse af produktet er det vigtigt, at du følger de korrekte sikkerhedsprocedurer og søfartsregler, der gælder for alle kajakker. Kontroller altid det lokale vejr, inden du sejler ud med kajakken. Pas på, at du ikke kommer ud for strømme ved tidevandsindløb, åbent hav, smalle kanaler eller områder med alt for lavt vand.

- Dette er ikke livredningsudstyr. Dyk ikke fra kajakken. Efterlad den aldrig i eller tæt på vandet, når den ikke bruges. Bugser ikke kajakken med et køretøj. Montering og brug skal foretages af en voksen person.
- Blæs kamrene op i nummerorden.
- Hvis kajakken blæses for kraftigt op, kan kamrene eksplodere og svejsesømmene tage skade.

- Følg brugsanvisningen, der indeholder vigtige instruktioner om opblæsning og montering, ellers er der risiko for, at båden kæntrer, hvilket kan medføre drukneulykker.
- Tag et kursus i sikker brug af kajakker, og skaf dig praktisk uddannelse via din kajakforhandler eller en lokal kajakekspert. Gennemgå alle sikkerhedskrav regelmæssigt. Tag aldrig til havs alene.
- Alle personer om bord skal bære flydevest. Det er ekstra vigtigt, at børn og ikke-svømmere altid bærer flydevest. Børn og ikke-svømmere skal have specielle instruktioner om brug af flydevest.
- Vær forsigtig, når du stiger ind i og ud af kajakken. Placer foden midt i kajakken, når du stiger ind, så får du bedre stabilitet. Fordel last og passagerer jævnt i kajakken, f.eks. udstyr, fiskekasse og tilbehør. Kajakken skal ligge vandret i vandet, både på langs og på tværs. En ujævn vægtfordeling kan medføre kæntring og drukneulykker.
- Brug ikke kajakken, hvis du har mistanke om punktering eller lækage. Det kan være farligt.
- **Advarsel!** Vær opmærksom på vind og strøm ude til havs. De kan medføre farlige situationer.
- **Advarsel!** Føreren af kajakken har ansvar for at kende og følge alle lokale og statslige regler, der gælder for kajaksikkerhed og det sikkerhedsudstyr, der kræves. Kontroller hos din lokale myndighed for at sikre, at du følger alle regler.
- Efterlad ikke børn alene i kajakken uden opsyn. Sørg for, at der altid er en ansvarlig, voksen person, der overvåger alle børn og ikke-svømmere.
- Opbevar kajakkens sikkerhedsudstyr let tilgængeligt. Anvis tydeligt alarmtelefonnummer og sikkerhedsregler (så som "ikke hoppe eller dykke").
- Antal personer og total belastning må ikke overskrides. Disse informationer er trykt på kajakkens typeskilt. Hvis kajakkens kapacitet overskrides, kan det medføre kæntring og evt. drukneulykker.
- **Vigtigt!** Følg disse regler for at undgå drukneulykker, krampe og andre alvorlige skader.

Advarsel! Medfølgende reparationslim

Meget brandfarlig væske og damp. Forårsager alvorlig øjenirritation. Kan forårsage sløvhed eller svimmelhed. Gentagen kontakt kan give tør eller revnet hud. Hvis der er brug for lægehjælp, medbring da beholderen eller etiketten. Opbevares utilgængeligt for børn. Holdes væk fra varme, varme overflader, gnister, åben ild og andre antændelseskilder. Rygning forbudt. Bær beskyttelseshandsker/beskyttelsestøj, øjenbeskyttelse/ansigtsbeskyttelse. Indholdet/holderen bortskaffes i den lokale genbrugsstation/miljøstation. Indeholder: ethylacetat, ethylmethylketon, methylacetat, acetone.

3. TEKNISKE DATA

Oppustelig kajak til to personer.

Model: Tortuga 400

Størrelse: 400 x 90 cm (158 x 35")

Maks. belastning: 170 kg (personer og last)

4. OVERSIGT

Nedenstående illustration viser fartøjets detaljer og det udstyr, der medfølger eller er monteret, og dets forskellige systemer. Sørg for, at du kender alle dele på fartøjet, inden du bruger det.

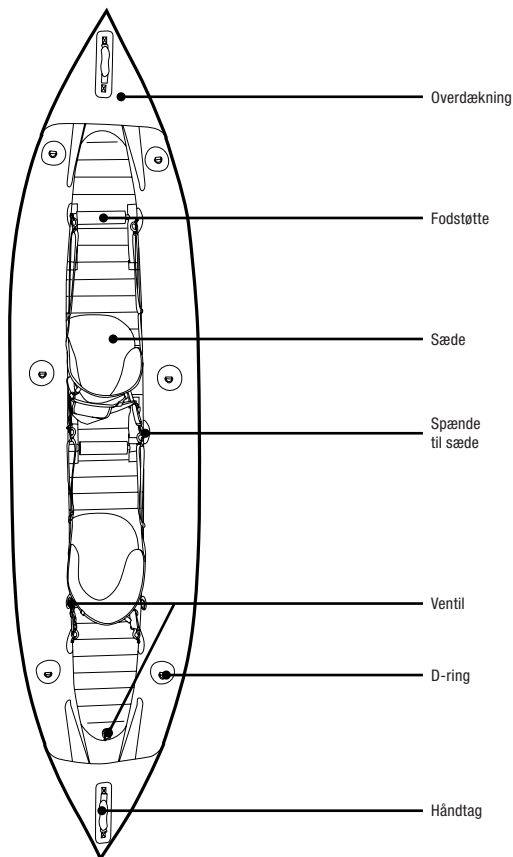

4.1 Tilbehør

To padler, to finner, to fodstøtter, fodpumpe, reparations sæt og rygsæk til transport/opbevaring.

Sædernes betræk kan tages af.

5. OPBLÆSNING AF KAJAKKEN

Vælg et sted, der er fri for sten, grus, pinde og andre skarpe og spidse genstande.

- Fold kajakken ud, så den ligger helt udstrakt, og tag pumpen frem.
- Brug en hånd- eller fodpumpe til at blæse kajakken op. Brug ikke kompressorer med højt tryk. Kajakkens kamre skal blæses op i nummerorden fra 1 til 3, siderne først (1+2) og bunden (3) til sidst. Kamrene er tydeligt markeret på kajakken. Fyld ikke for meget luft i. Brug den trykte skala på kajakken til at kontrollere det korrekte tryk i hovedkamrene.

Hvis kajakken blæses op i koldt vejr eller uden direkte sollys på kamrene, bør du være ekstra forsigtig, så du ikke fylder kamrene for meget. I solskin og ved højere temperatur opvarmes luften i kamrene, så trykket stiger. Sørg for altid at holde kontrol med trykket i kamrene.

5.1 Sikkerhedsventil

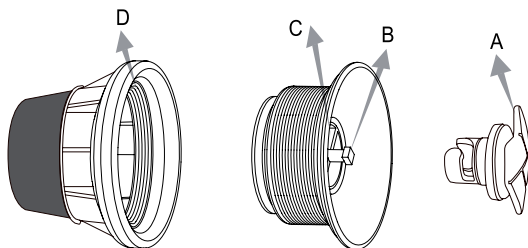

- A. Ventildæksel
B. Åbning til påfyldning af luft
C. Knap til udslip af luft
D. Beskyttelseskant

Monter adapteren i munden til påfyldning af luft, og sæt den sammen med pumpen. Blæs derefter kamrene op i nummerorden. Fyld ikke for megen luft i. Efter opblæsning skal ventildækslet A skrues fast med hånden i retning med uret.

Advarsel! Pump ikke for hårdt, og brug ikke en højtrykspumpe. Det maksimale lufttryk er følgende:

- 
 0,15 bar (2,18 psi) for kammer 1 og 2 (siderne)
- 
 0,10 bar (1,45 psi) for kammer 3 (bunden)

5.2 Tømning for luft

Tag ventildækslet A af, tryk knappen C til udslip af luft ind, og drej ventilen 90° med uret, indtil den er låst, og slip ventilen, så luften kan strømme ud. Du kan afbryde udslippet af luft ved at trykke udslipsknappen C ind og dreje ventilen 90° mod uret. Udslippet afbrydes, når du slipper ventilen.

6. MONTERING

6.1 Samling af årer

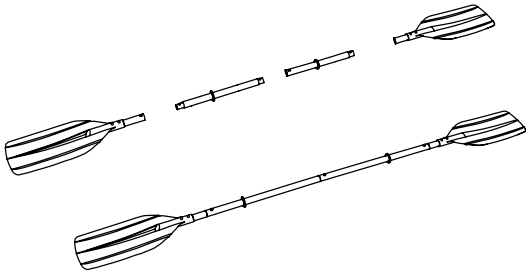

6.2 Montering af styrefinner

Monter styrefinnerne iht. nedenstående illustration. Én finne agter og én på kajakkens køl.

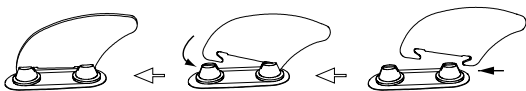

7. BRUG

Bliv fortrolig med kajakkens funktioner, og bed en ekspert om oplæring, hvis du ikke er vant til at håndtere en kajak af denne type. Din forhandler, din nationale sejlon eller bådklub kan hjælpe med at finde en lokal sejlerskole eller kvalificerede instruktører.

7.1 Forberedelser før padling

Skaf nødvendig information, og informer de øvrige personer:

1. Skaf information om lokale love, regler og risici om vandaktiviteter og brug af både.
2. Kontroller vejrudsigten, lokale strømme, tidevand og vindforhold.
3. Fortæl nogen i land, hvornår du regner med at være tilbage.
4. Forklar grundlæggende bådfornuft til alle personer.
5. Sørg for, at mindst én af passagererne kan håndtere båden, hvis der skulle opstå en nødsituation.
6. Lær at afgøre, hvor lang afstand du kan sejle, og husk på, at dårligt vejr kan påvirke dette.

7.1.2 Kontroller, at båden og udstyret er i velfungerende stand

1. Kontroller oppumpningstrykket.
2. Kontroller alle sikkerhedsventiler.
3. Kontroller, at lasten er jævnt fordelt, både i længde- og sideretningen.

7.1.3 Kontroller, at der er nødvendigt sikkerhedsudstyr om bord. Kontroller love og regler i det land og på de steder, hvor du ønsker at bruge kajakken.

1. En flydevest til hver person.
2. Luftpumpe, reparations sæt til padler og væktøjssæt.
3. Det obligatoriske udstyr.
4. Bådens dokumentation og din bådlicens (hvor en sådan kræves).
5. Der kræves belysning ved sejlads efter mørkets frembrud.

7.2 Regler der skal følges på turen

1. Vær ansvarsfuld, og følg sikkerhedsreglerne omhyggeligt. Tilsidesæt ikke sikkerhedsreglerne, det kan bringe dit eget og andres liv i fare.
2. Lær at styre og kontrollere din kajak.
3. Respekter lokale regler og sædvaner.
4. Brug kun båden indenskærs (d.v.s. i "beskyttede farvand").
5. Udsæt den ikke for ild. Ryg ikke om bord.
6. Husk, at vejret hurtigt kan slå om. Sørg altid for, at du hurtigt kan komme i sikkerhed.
7. Drik ikke alkohol, og tag ikke stoffer før eller under sejlads med din kajak. Alle personer skal være ædru under hele turen.
8. Sørg for, at dine passagerer sidder ned under sejladsen.
9. Der må ikke sidde nogen på rælingen. På de fleste steder er det forbudt at sidde på rælingen, og det er ekstremt farligt.
10. Vær meget forsigtig ved ilandstigning. Der er risiko for, at arme og ben kommer til skade, hvis de hænger uden på kajakken.
11. Undgå altid områder, hvor der er dykkere eller badende i vandet, Hold omhyggeligt udkig, især ved sejlads tæt på strande og landgangspladser. Signalflaget "A" betyder, at der er dykkere i nærheden. Du SKAL holde god afstand (mindst 50 meter).

8. PLEJE OG VEDLIGEHOLDELSE

Rengør din kajak efter hver tur for ikke at få skader fra sand, saltvand eller solstråling. Ved rengøring af kajakken kan en haveslange, en vaskesvamp og et mildt rengøringsmiddel fjerne det meste af snavset. Brug ikke opløsningsmidler til rengøring af kajakken. Opløsningsmidler kan ødelægge konstruktionsmaterialet og systemets plastkomponenter.

Advarsel! Visse rengøringsmidler til husholdningsbrug, kemikalier og andre væsker (f.eks. batterisyre, olie og benzin) kan skade PVC-materialet. I tilfælde af spild eller uheld skal du kontrollere, at der ikke er nogen utætheder, og at kajakken ikke har strukturelle skader.

8.1 Fejlfinding

Hvis du konstaterer, at kajakken er lidt blød, behøver det ikke nødvendigvis at betyde, at den er utæt. Du bør først kontrollere, om et af ventildækslerne sidder løst. Hvis alle ventiler er i god stand, kan du undersøge, om det kan skyldes temperaturvariationer: Hvis kajakken er blevet blæst op om dagen ved en højere temperatur, f.eks. 35 °C, og luften er kølet ned til 25 °C i løbet af natten, kan trykket i skroget falde, og kajakken kan opleves som blød næste morgen.

Hvis hverken ventilerenes tilstand eller temperaturvariationer kan forklare situationen, skal du søge efter evt. utætheder:

1. Søg efter utætheden: Se på kajakken fra cirka en meters afstand, vend den med bunden i vejret, og kontroller ydersiden omhyggeligt. Eventuelle store utætheder bør kunne ses tydeligt.
2. For at lokalisere utætheden kan du sprøjte en mild sæbeopløsning på de mistænkte områder. Evt. utætheder vil danne bobler.
3. Kontroller, om ventilerne lækker.

8.2 Reparation af utætheder

Små huller og punkteringer kan repareres med det reparations sæt, der følger med kajakken.

1. Lokaliser utætheden.
2. Rengør området omkring utætheden omhyggeligt for at fjerne evt. jord og snavs.
3. Skær et rundt stykke ud af reparationsdugen. Det skal være større end det beskadigede område.
4. Læg reparationslappen mod det beskadigede område, og marker forsigtigt dens omrids på underlaget.
5. Påfør klæber på undersiden af reparationslappen og omkring det beskadigede område. Dæk det beskadigede område med et tyndt, men helt dækkende lag klæber.
6. Placer reparationslappen på det skadede område, og tryk hårdt mod underlaget.
7. Lad det tørre i 12 timer. Når reparationen er tør, lægges der klæber omkring kanterne på reparationslappen for at opnå fuld tæthed. Lad den tørre i 4 timer.

9. OPBEVARING

Sørg for, at kajakken er helt ren og tør, inden den placeres til opbevaring, ellers vil der dannes mug på kajakken. Opbevar alt kajakkens tilbehør i et tørt, ventileret lokale. Sørg for, at alle dele er helt tørre inden opbevaring

Du kan opbevare kajakken blæst op eller uden luft.

- Vælg et tørt og køligt sted til opbevaring af kajakken.
- Hæng ikke kajakken op.
- Placer ikke tunge eller skarpe genstanden på den.

Ved vinteropbevaring eller længere tids opbevaring bør du lukke luften ud af kajakken og opbevare den pakket ned i tasken, hvor den er beskyttet mod ydre påvirkninger. Følg anvisningerne for demontering.

9.1 Demontering

1. Fjern alt tilbehør fra kajakken: padler, reparations sæt osv.
2. Åbn alle ventiler, og pres al luft ud af kajakken.
3. Fold kajakken sammen (sørg for, at kajakken er ren og tør. Se ovenstående kapitel om pleje og vedligeholdelse).
4. Placer kajakken, luftpumpen og padlerne i rygsækken til opbevaring.

