

VINSCH 720 KG MED KROK OCH BAND

SÄKERHET

- Stora krafter kan åstadkommas vid användning av vinschen och därmed stora säkerhetsrisker. Låt därför endast personer som är kunniga beträffande vinschens anvisning och handhavande använda denna vinsch.
- Båttrailer som inte är utrustad med rullar för båtens köl och skrovets sidor är konstruerad för att sänkas ned i vattnet, varefter båten glidande föres över trailern. Om trailern inte är tillräckligt nedsänkt kan båten få skrapskador eller vinschen skadas.
- Vinschen får inte användas till att lyfta människor.
- Vistas ej under hängande last.
- Lämna aldrig vinschen obebakad med last.
- Maximal belastning är beräknat med ett lager band på trumman. Ju mer på trumman desto mindre kan vinschen belastas.

MONTERING

Sätta fast handtaget

1. Bult
2. Bricka
3. Distans
4. Fjäder
5. Vevhandtag
6. Bromsskiva

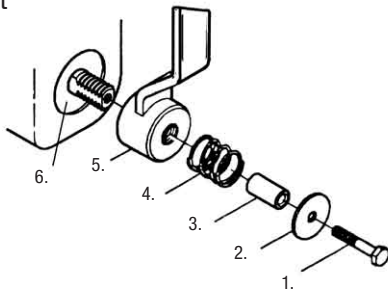

1. Skruva på vevhandtaget på den gängade axeln på vinschen. Var noga med att skruva in vevhandtaget ända in, så att den ligger emot bromsskivan (6).
2. Sätt brickan (2), distansen (3) och fjädern (4) på bulten (1) som i figuren, och skruva i bulten i hålet i axeln. Dra åt ordentligt.

MONTERA VINSCHEN

Montera vinschen med 3 st. M10-bultar och låsmuttrar. Kontrollera att vinschens underlag är kraftigt nog för största tänkbara belastning.

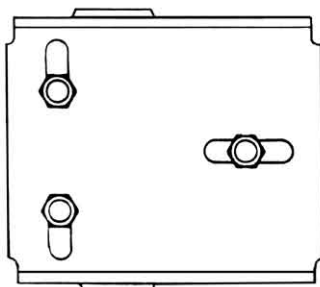

Vinschen sedd från undersidan.

ANVÄNDNING

Innan du vinschar

Kontrollera vinschen samt bandets skick. Använd inte vinschen om bandet är slitet eller fransigt. Kontrollera att bromsen fungerar genom att vinscha föremålet ett par centimeter och sedan låsa vinschen.

Vinscha in

Veva handtaget medurs för att rulla in bandet.

För att låsa vinschen, släpp långsamt handtaget.

Vinscha ut

Veva handtaget moturs för att rulla ut bandet.

För att låsa vinschen, veva medurs tills det klickat minst två gånger och släpp sedan långsamt handtaget.

VIKTIGT NÄR DU VINSCHAR

- Håll händerna borta från bandet och rörliga delar när du vinschar. Stå aldrig bredvid bandet, och försök aldrig styra bandet med händerna.
- Om du skulle tappa taget om vevhandtaget när du vinschar ut kommer bromsen att förhindra att handtaget snurrar snabbt baklänges. **OBS!** Vinschen är dock inte låst förrän handtaget vevats medurs så att det klickat minst två gånger.
- Om bandet inte rullas ut när du vevar handtaget moturs, stanna omedelbart. När du vinschar ut måste det finnas lite belastning på vinschen, annars kommer inte bandet att rullas ut. Om du fortsätter ändå riskerar du att skruva ut handtaget och lossa bromsen som då slutar att fungera.
- Bromsmekanismen kan bli mycket varm om vinschen används under en längre period. Undvik i så fall att röra vid den.
- Rulla aldrig ut bandet helt. Vid användning bör 4–6 varv finnas kvar på trumman, annars riskerar bandet att glida av från vinschen.
- Håll hela tiden bandet spänt och rakt mot trumman.

SKÖTSEL

- Kugghjulstånderna ska vara rena och insmorda med fett. Axlar, bussningar, spärrhjul och spärrhakar ska vara rena och inoljade. **OBS!** Bromsskivorna får inte smörjas in med vare sig fett eller olja.
- Bromsskivorna kan kontrolleras genom att skruva bort locket över bromsmekanismen. Skivorna måste bytas ut om de verkar skadade, spruckna eller har blivit tunnare än 1,5 mm.
- Kontrollera regelbundet att vinschen "klickar" som den ska när bandet rullas in. Kontrollera också att den inte klickar när bandet rullas ut.

VINSJ 720 KG KROK OG BÅND

SIKKERHET

- Store krefter er i sving ved bruk av vinsjen, og det kan dermed oppstå store sikkerhetsrisikoer. La derfor kun personer som er kyndige når det gjelder vinsjens anvisning og håndtering bruke denne vinsjen.
- Båthenger som ikke er utstyrt med ruller for båtens kjøll og skrogets sider, er konstruert for å senkes ned i vannet, hvorpå båten glidende føres over hengeren. Dersom hengeren ikke er tilstrekkelig nedsenket, kan båten få skrapeskader eller vinsjen kan skades.
- Vinsjen må ikke brukes til å løfte mennesker.
- Ingen må oppholde seg under hengende last.
- Gå aldri fra vinsjen med last ubevoktet.
- Maksimal belastning er beregnet med en vikling av bånd på trommelen. Jo mer på trommelen desto mindre kan vinsjen belastes.

MONTERING

Sette fast håndtaket

1. Bolt
2. Skive
3. Avstandsstykke
4. Fjær
5. Sveivehåndtak
6. Bremseskive

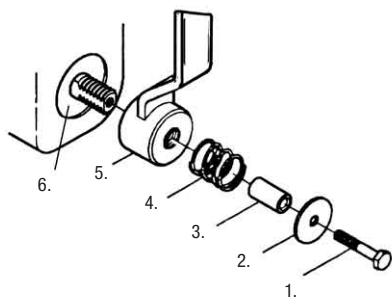

1. Skru sveivehåndtaket på den gjengede akselen på vinsjen. Vær nøye med å skru sveivehåndtaket helt inn, slik at det ligger mot bremseskiven (6).
2. Sett skiven (2), avstandsstykket (3) og fjæren (4) på bolten (1) som vist i figuren, og skru bolten i hullet i akselen. Trekk ordentlig til.

MONTERE VINSJEN

Monter vinsjen med 3 stk. M10-bolter og låsemuttere. Kontroller at vinsjens underlag er kraftig nok for størst tenkelige belastning.

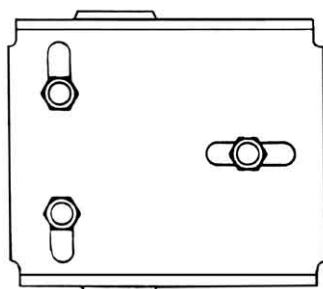

Vinsjen sett nedenfra.

BRUK

Før du vinsjer

Kontroller vinsjen og båndets tilstand. Bruk ikke vinsjen om båndet er slitt eller frynset.

Kontroller at bremsen virker ved å vinsje gjenstanden et par centimeter og deretter låse vinsjen.

Vinsje inn

Sveiv håndtaket med klokka for å rulle inn båndet.

For å låse vinsjen, slipp langsomt håndtaket.

Vinsje ut

Sveiv håndtaket mot klokka for å rulle ut båndet.

For å låse vinsjen, sveiv med klokka til det har klikket minst to ganger, og slipp så langsomt håndtaket.

VIKTIG NÅR DU VINSJER

- Hold hendene borte fra båndet og bevegelige deler når du vinsjer. Stå aldri ved siden av båndet, og prøv aldri å styre båndet med hendene.
- Dersom du skulle miste taket om sveivehåndtaket når du vinsjer ut, vil bremsen hindre at håndtaket snurrer hurtig baklengs. **OBS!** Vinsjen er likevel ikke låst før håndtaket er sveivet med klokka slik at det har klikket minst to ganger.
- Dersom båndet ikke ruller ut når du sveiver håndtaket mot klokka, stans straks. Når du vinsjer ut, må det være litt belastning på vinsjen, ellers vil ikke båndet ruller ut. Dersom du fortsetter likevel, risikerer du å skru ut håndtaket og løsne bremsen, som da slutter å fungere.
- Bremsmekanismen kan bli svært varm dersom vinsjen brukes over et lengre tidsrom. Unngå i så fall å berøre den.
- Rull aldri båndet helt ut. Ved bruk bør det være 4–6 viklinger igjen på trommelen, ellers risikerer båndet å gli av fra vinsjen.
- Hold hele tiden båndet strammet og rett mot trommelen.

STELL

- Tannhjulstennene skal være rene og innsmurte med fett. Aksler, bøsninger, sperrehjul og sperrekroker skal være rene og innoljede.

OBS! Bremseskivene må ikke smøres inn med verken fett eller olje.

- Bremseskivene kan kontrolleres ved at du skrur av lokket over bremsmekanismen. Skivene må skiftes ut dersom de har skader, sprekker eller har blitt tynnere enn 1,5 mm.

- Kontroller regelmessig at vinsjen "klikker" som den skal når båndet ruller inn. Kontroller også at den ikke klikker når båndet ruller ut.

720 KG VINSSI JOSSA KOUKKU JA LIINA

TURVALLISUUS

- Vinssin käyttöön liittyy suuria voimia, jotka aiheuttavat turvallisuusrisikin. Anna siksi vain sellaisten henkilöiden käyttää vinssiä, jotka ovat tutustuneet sen käyttöohjeisiin ja käsittelytapoihin.
- Jos käyttämässäsi venetrailerissa ei ole rullia veneen köliä ja rungon sivuja varten, se on tarkoitettu laskettavaksi alas veteen, jossa veneen sitten voi liu'uttaa vesille trailerin yli. Jos traileri ei ole riittävän syvällä vedessä, veneeseen voi tulla naarmuja tai vinssi voi vahingoittua.
- Vinssiä ei saa käyttää ihmisten nostamiseen.
- Älä oleskele riippuvan kuorman alla.
- Älä koskaan jätä kuormitettua vinssiä ilman valvontaa.
- Enimmäiskuormitus on laskettu siten, että liinaa on yksi kierros rummulla. Mitä enemmän liinaa rummulla on, sitä kovemman kuormituksen vinssi kestää.

KOKOAMINEN

Kahvan kiinnitys

1. Pultti
2. Aluslaatta
3. Välikappale
4. Jousi
5. Kiertokahva
6. Jarrulevy

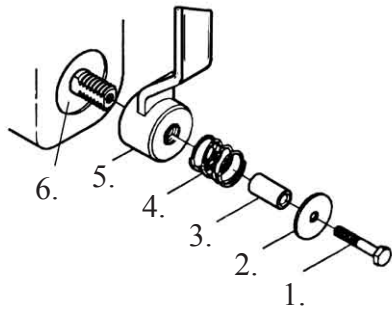

1. Kierrä kiertokahva kiinni vinssin akselin kierteisiin. Ole huolellinen: kierrä kahva kunnolla sisään, jotta se ottaa kiinni jarrulevyyn (6).
2. Aseta aluslaatta (2), välikappale (3) ja jousi (4) pulttiin (1) kuvan osoittamalla tavalla ja kierrä pultti akselissa olevaan reikään. Kiristä kunnolla.

VINSSIN KIINNITTÄMINEN

Kiinnitä vinssi kolmella M10 pultilla ja lukkomutterilla. Varmista, että alusta, johon kiinnität vinssin, on riittävän tukeva.

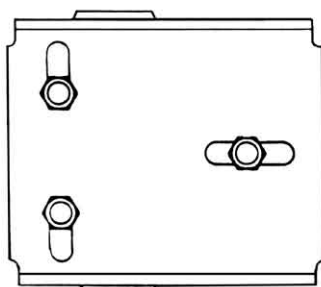

Vinssi alapuolelta katsottuna.

KÄYTTÖ

Ennen vinssausta Tarkista, että vinssi ja liina ovat hyvässä kunnossa. Älä käytä vinssiä, jos liina on kulunut tai repaleinen.

Tarkista, että jarru toimii: vinsaa kohdetta muutama sentti ja lukitse vinssi.

Liinan kelaus sisään

Kierrä kahvaa myötäpäivään kelaaksesi liinan sisään. Lukitse vinssi vapauttamalla kahva hitaasti.

Liinan päästäminen ulos

Kierrä kahvaa vastapäivään päästäaksesi liinaa ulos. Lukitse vinssi kiertämällä kahvaa myötäpäivään, kunnes se napsahtaa vähintään kaksi kertaa, ja vapauta kahva sitten hitaasti.

MUISTA TÄMÄ VINSSATESSASI

- Pidä kätesi loitolla liinasta ja muista liikkuvista osista aina vinssatessasi. Älä koskaan seiso liinan vieressä äläkä missään tapauksessa yritä ohjata liinaa käsin.
- Jos vahingossa irrotat otteesi kahvasta kesken vinsauksen, jarru estää kahvaa pyörimästä nopeasti taaksepäin. **HUOMAA!** Vinssi lukkiutuu kuitenkin vasta, kun kierrät kahvaa myötäpäivään, kunnes se napsahtaa vähintään kaksi kertaa.
- Jos liina ei tule ulos, kun kierrät kahvaa vastapäivään, lopeta kiertäminen välittömästi. Liina tulee ulos vain, kun vinssiä kuormitetaan. Jos jatkat kiertämistä, vaikka liina ei tule ulos, voit vahingossa kiertää koko kahvan irti, jolloin jarru lakkaa toimimasta.
- Jarrumekanismi voi tulla erittäin kuumaksi, jos käytät vinssiä pitkään yhtäjaksoisesti. Älä koske siihen.
- Älä koskaan kela liinaa kokonaan ulos. Käytön aikana liinaa täytyy olla rummulla vähintään 4–6 kierrosta, muuten se voi luistaa pois vinssiltä.
- Pidä liina koko ajan kireällä ja suorana rumpuun nähden.

HOITO

- Pidä hammaspyörän hampaat puhtaina ja rasvalla voideltuna. Pidä akselit, holkit, räikkäpyörä ja -haat puhtaina ja öljytyinä.
- **HUOMAA!** Älä voitele tai öljyä jarrulevyjä.
- Voit tarkistaa jarrulevyjen kunnon kiertämällä jarrumekanismin kannen irti. Vaihda levyt, jos ne näyttävät vahingoittuneilta, halkeilleilta tai ovat kuluneet alle 1,5 mm paksuisiksi.
- Tarkista säännöllisin väliajoin, että vinssi napsahtaa kunnolla kelatessasi liinaa sisään. Tarkista myös, ettei se napsahtele kelatessasi liinaa ulos.

SPIL 720 KG MED KROG OG BÅND

SIKKERHED

- Brug af spil kan afstedkomme store kraftudløsninger og dermed også stor sikkerhedsrisiko. Spillet bør derfor kun benyttes af personer, som ved, hvordan det fungerer, og forstår at håndtere det.
- Bådtrailere uden ruller til bådens køl og skrogets side er bygget til at køres ned i vandet, hvorefter båden kan glide ud af traileren. Hvis traileren ikke er langt nok under vandet, kan båden ridses og spillet beskadiges.
- Spillet må ikke bruges til at løfte mennesker.
- Gå aldrig ind under hængende last.
- Efterlad aldrig spillet ubevogtet med last.
- Maksimal belastning er beregnet med ét lag bånd på tromlen. Jo mere fyldt tromlen er, desto mindre må spillet belastes.

MONTERING

Sæt håndtaget fast

1. Bolt
2. Skive
3. Afstandsstykke
4. Fjeder
5. Håndsving
6. Bremseskive

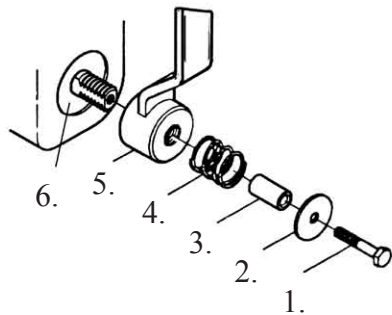

1. Skru håndsvinget på spillets aksel med gevind. Vær omhyggelig med at skru håndsvinget ind, så det ligger mod bremseskiven (6).
2. Sæt skiven (2), afstandsstykket (3) og fjederen (4) på boltten (1) som i figuren, og skru boltten i hullet i akselen. Spænd omhyggeligt.

MONTER SPILLET

Montér spillet med 3 stk. M10-bolte og låsemøtrikker. Kontrollér, at spillets underlag er stærkt nok til selv den størst mulige belastning.

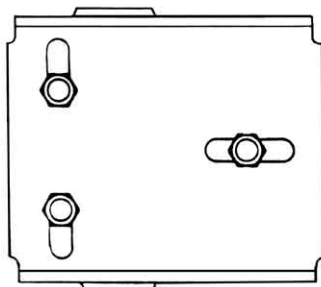

Spillet set fra undersiden.

ANVENDELSE

Inden du bruger spillet

Kontrollér spillet og båndets tilstand. Anvend ikke spillet, hvis båndet er slidt eller revnet.

Kontrollér, at bremsen fungerer ved at trække genstanden et par cm med spillet og derefter låse det.

Træk ind med spillet

Drej håndtaget med uret for at rulle båndet ind.

For at låse spillet skal du slippe håndtaget langsomt.

Træk ud med spillet

Drej håndtaget mod uret for at rulle båndet ud.

For at løsne spillet skal du dreje med uret til det klikker mindst to gange og derefter langsomt slippe håndtaget.

VIGTIGT NÅR DU BRUGER SPILLET

- Hold hænderne borte fra båndet og bevægelige dele, når du bruger spillet. Stå aldrig ved siden af båndet, og forsøg aldrig at styre båndet med hænderne.
- Hvis du mister grebet om håndsvinget, når du bruger spillet, forhindrer bremsen, at håndtaget drejer hurtigt baglæns. OBS! Spillet er dog ikke låst, før håndtaget er drejet med uret, så det har klikket mindst to gange.
- Hvis båndet ikke rulles ud, når du drejer håndtaget mod uret, skal du standse med det samme. Når du bruger spillet, skal der være en belastning på det. Ellers rulles båndet ikke ud. Hvis du alligevel fortsætter, risikerer du at skru håndtaget af og løsne bremsen, som da ophører med at fungere.
- Bremsmekanismen kan blive meget varm, hvis spillet anvendes i længere tid. Undgå i så fald at røre ved den.
- Rul aldrig båndet helt ud. Ved anvendelse bør der være 4-5 omgange tilbage på tromlen. Ellers risikerer båndet at glide af spillet.
- Hold hele tiden båndet spændt og lige ind mod tromlen.

VEDLIGEHOLDELSE

- Tandhjulstænderne skal være rene og indsmurte i fedt. Aksler, bøsninger, spærrehjul og spærrekroge skal være rene og olierede. OBS! Bremseskiverne må ikke smøres; hverken med fedt eller olie.
- Bremseskiverne kan kontrolleres ved at skru låget over bremsmekanismen af. Skiverne skal udskiftes, hvis de virker beskadigede, revnede eller er blevet tyndere end 1,5 mm.
- Kontrollér regelmæssigt, at spillet klikker, som det skal, når båndet rulles ind. Kontrollér også, at det ikke klikker, når båndet rulles ud.