

# **CYKELHÅLLARE SYKKELSTATIV PYÖRÄTELINE CYKELHOLDER**

2 cyklar/sykler/polkupyörä/cykler



## CYKELHÅLLARE

### INTRODUKTION

Läs noggrant bruksanvisningen före användning av produkten. Spara bruksanvisningen för framtida bruk.

### TEKNISKA DATA

Kapacitet: .....2 cyklar  
 Maxlast:.....30 kg  
 Bärarmarnas längd: .....29,5 cm  
 Material: .....Pulverlackerat järn

### SÄKERHETSFORESKRIFTER

- Följ bruksanvisningen noggrant. Felaktig hopsättning, montering eller användning av cykelhållaren kan medföra livsfara i trafiken! Observera gällande lagar och regler gällande körning med cykelhållare.
- Cykelhållaren är endast avsedd för cyklar med tvärstäng. Om du ska transportera damcyklar, mountainbikes eller liknande kan du köpa en särskild adapter till cykeln som ersätter tvärstängens.
- Plocka bort eventuell extrautrustning och alla lösa delar från cyklarna, till exempel barnstol, cykelkorg och regnskydd, innan du hänger upp cykeln på cykelhållaren, så att inte denna typ av utrustning ramlar av under färd.
- Cykelns delar, inklusive styre, hjul och pedaler, ska fixeras ordentligt så att de inte kan röra sig eller komma i kontakt med bilens kaross när cykeln är upphängd på cykelhållaren.
- Placera inte cykelns delar mitt framför bilens avgasrör, eftersom värmen från avgaserna kan skada cykeln.
- Kontrollera att cyklarna är ordentligt fastsatta på cykelhållaren före körning. Kontrollera detta regelbundet om du kör längre sträckor.
- Överskrid aldrig maximalt tillåtet kultryck på dragkroken (se bilens instruktionsbok).
- Om bilen har elektrisk baklucka får denna funktion inte användas när cykelhållaren är monterad. Bakluckan får endast öppnas manuellt för att förhindra risken för skador.
- Observera att bilen tar upp mer utrymme bakåt och möjligtvis även åt sidorna när cykelhållaren är monterad och lastad med cyklar. Var särskilt uppmärksam på detta när du backar och parkerar.
- Cykelhållaren får inte modifieras på något sätt.
- **OBS!** Klämrisk. Var försiktig när du sätter upp och plockar ner cykelhållaren så att du inte klämmar fingrarna.
- Förvara cykelhållaren torrt och i rumstemperatur

### ANVÄNDNING

#### Figur 1

Placera cykelhållaren på dragkulan och drag isär hållaren. Bredden på hållaren kan ändras genom att flytta låshandtaget upp eller ned.

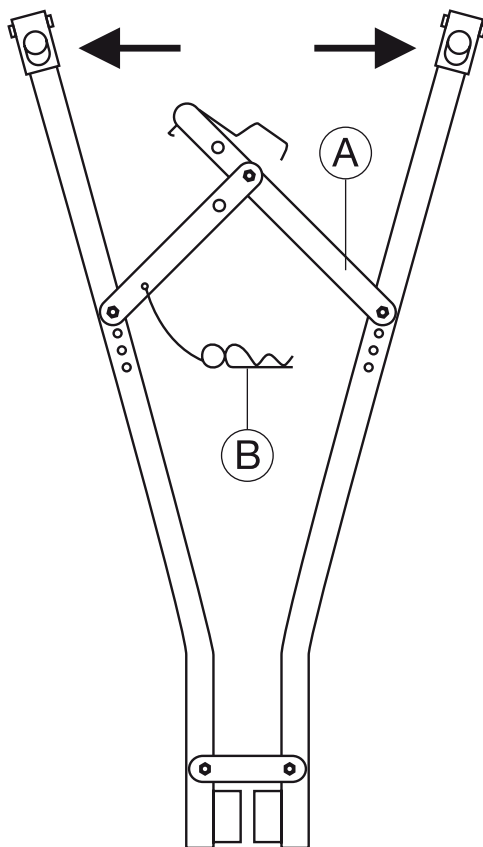

A: Låshandtag

B: Sprint

**Figur 2**

Pressa ned låshandtaget.

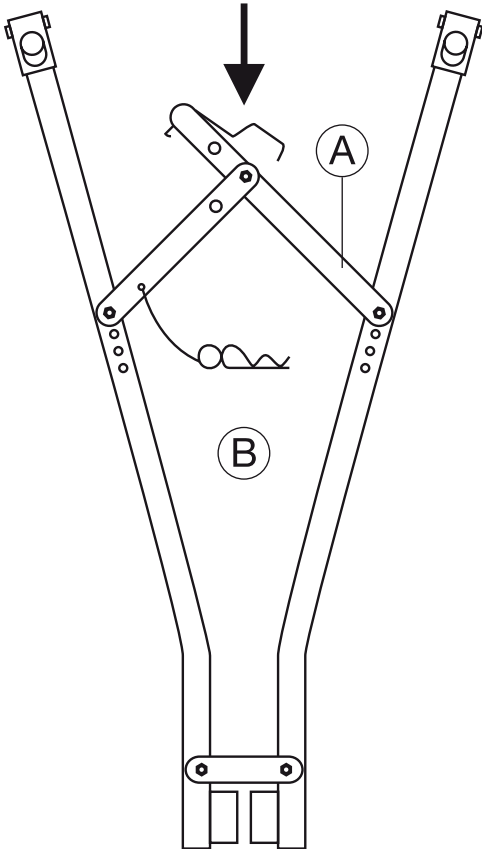
**Figur 3**

**OBS!** Låshandtaget säkras med hjälp av sprinten, se bild. Cykelhållaren är nu färdig att användas. Se till att cykeln är ordentligt förankrad.

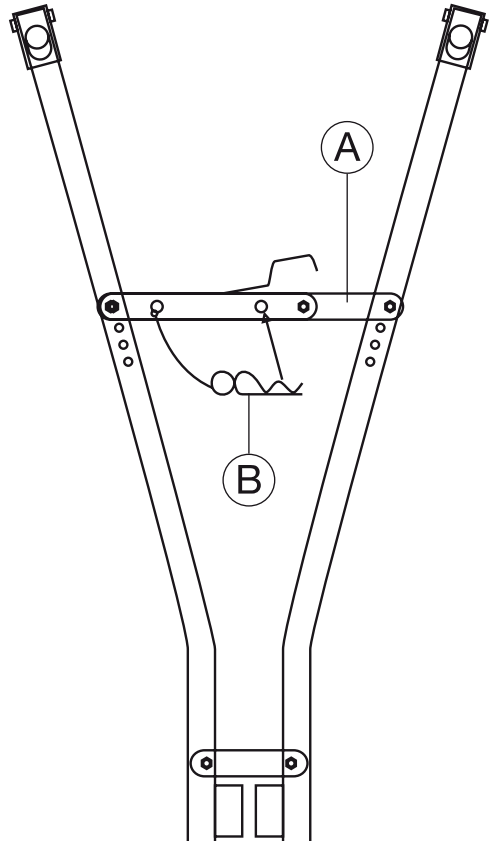

**OBS!** Klämrisk.

**OBS!** Var försiktig när du lossar och tar av cykelhållaren. Den fjädrar tillbaka kraftigt och det finns risk för personskada.

## SYKKELSTATIV

### INNLEDNING

Les bruksanvisningen nøye før du bruker produktet. Ta vare på bruksanvisningen for fremtidig bruk.

### TEKNISKE DATA

Kapasitet: .....2 sykler  
 Maksimal belastning: .....30 kg  
 Bærearmenes lengde: .....29,5 cm  
 Materiale: .....Pulverlakkert jern

### SIKKERHETSANVISNINGER

- Følg bruksanvisningen grundig. Feil montering eller bruk av sykkelstativet kan føre til livsfare i trafikken! Følg gjeldende lover og regler for kjøring med sykkelstativ.
- Sykkelstativet er kun beregnet for sykler med tverrstang. Hvis du transporterer damesykler, mountainbikes eller lignende, kan du kjøpe en egen adapter til sykkelen for å erstatte tverrstangen.
- Fjern eventuelt ekstrautstyr og alle løse deler fra sykkelen, for eksempel barnestol, sykkelkurv og regntrekk, før du henger sykkelen i sykkelstativet, slik at utstyret ikke faller av i fart.
- Sykkelenes deler, inkludert styre, hjul og pedaler, må festes godt, slik at de ikke kan bevege seg eller komme i kontakt med bilens karosseri når sykkelen henger på sykkelstativet.
- Ikke plasser sykkelenes deler foran bilens eksosrør. Varmen fra eksosen kan skade sykkelen.
- Kontroller at syklene sitter godt fast på sykkelstativet før du kjører. Hvis du kjører lengre avstander, må dette kontrolleres regelmessig.
- Ikke overstig maksimalt tillatt tilhengervekt for tilhengerfestet (se bilens brukerhåndbok).
- Hvis bilen har elektrisk bakluke, må ikke den funksjonen brukes når sykkelstativet er montert. For å begrense risikoen for skader må bakluken kun åpnes manuelt.
- Bilen tar mer plass bakover, og muligens også til sidene, når sykkelstativet er montert og lastet med sykler. Vær spesielt oppmerksom på det når du rygger og parkerer.
- Sykkelstativet må ikke modifiseres.
- **OBS!** Klemfare. Vær forsiktig når du monterer og demonterer sykkelstativet, slik at du ikke klemmer fingrene.
- Oppbevar sykkelstativet tørt og i romtemperatur.

### BRUK

#### Figur 1

Plasser sykkelholderen på trekkullen, og dra holderen fra hverandre. Bredden på holderen kan endres ved at man flytter låshåndtaket opp eller ned.

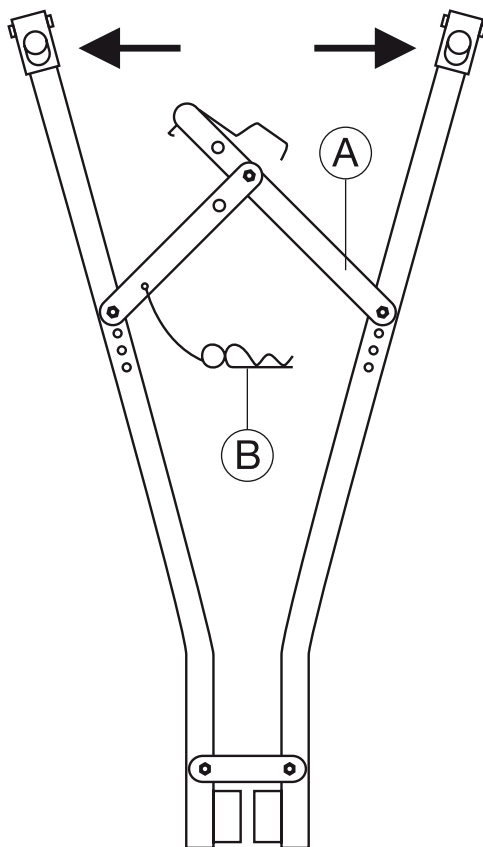

A: Låshåndtak

B: Splint

**Figur 2**

Press ned låshåndtaket.

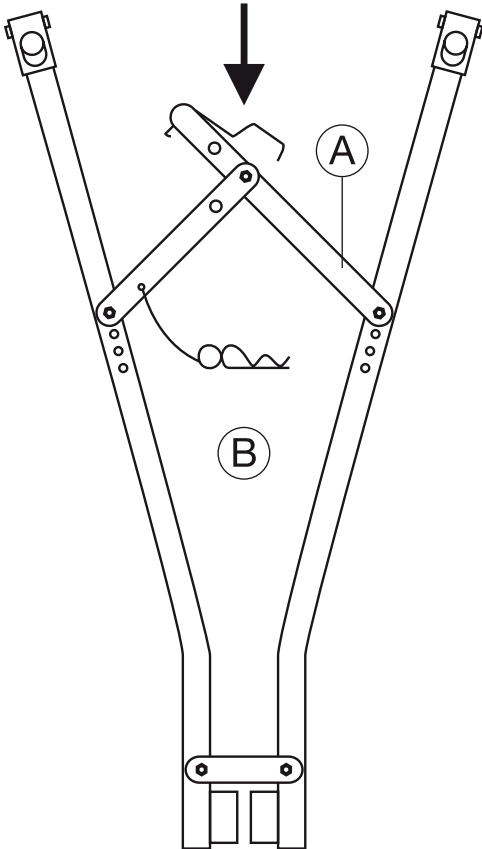
**Figur 3**

**OBS!** Låshåndtaket sikres ved hjelp av splinten, se bilde. Sykkelholderen er nå klar for bruk. Pass på at sykkelen er ordentlig forankret.

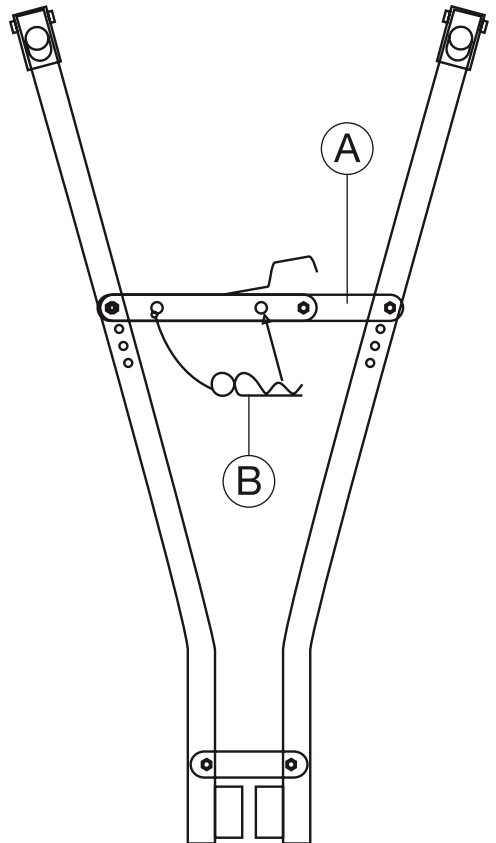

**OBS!** Klemfare.

**OBS!** Vær forsiktig når du løsner og tar av sykkelstativet. Det fjærer kraftig, og du kan skade deg.

## PYÖRÄTELINE

### JOHDANTO

Lue käyttöohje huolellisesti ennen tuotteen käyttämistä. Säilytä käyttöohje tulevaa käyttöä varten.

### TEKNISET TIEDOT

Kapasiteetti: . . . . . 2 polkupyörää  
 Maks. kuorma: . . . . . 30 kg  
 Ripustusvarsiens pituus: . . . 29,5 cm  
 Materiaali: . . . . . Jauhemaalattua terästä

### TURVALLISUUSMÄÄRÄYKSET

- Noudata käyttöohjetta huolellisesti. Pyörätelineen virheellinen kokoaminen, asentaminen tai käyttäminen voi olla liikenteessä hengenvaarallista! Ota huomioon polkupyörätelineen kanssa ajamisesta annetut lait ja määräykset.
- Pyöräteline on tarkoitettu vain polkupyörille, joissa on poikkitanko. Naisten pyörien, maasto-  
pyörien ja vastaavien pyörien kuljettamista varten on saatavana runkosovite, joka korvaa poikkitan-  
gon.
- Ota pyöristä pois kaikki ylimääräiset varusteet ja irtonaiset osat, kuten lastenistuin, pyöräkori, sadesuojus jne., ennen kuin nostat pyörän pyörätelineeseen; muuten nämä varusteet voivat irrota automatkan aikana.
- Pyörien osat, myös ohjaustanko, pyörät ja polkimet, on kiinnitettävä huolellisesti niin, etteivät ne pääse liikkumaan tai koskettamaan auton koriin.
- Älä sijoita pyörien osia pakoputken eteen, sillä kuumat pakokaasut voivat vaurioittaa pyöriä.
- Varmista ennen liikkeelle lähtöä, että pyörät on kiinnitetty telineeseen hyvin. Tarkista kiinnitys säännöllisesti, jos ajettavat matkat ovat pitkiä.
- Älä koskaan ylitä vetokoukulle sallittua suurinta kuulapainetta (ks. auton ohjekirja).
- Jos autossa on sähkökäyttöinen takaluukku, toimintoa ei saa käyttää, kun pyöräteline on paikallaan. Takaluukku on avattava aina manuaalisesti vahingoittumisvaaran vuoksi.
- Huomaa, että pyöräteline ja pyörät lisäävät auton ulottuvuutta taakse- ja mahdollisesti myös sivullepäin. Tämä on otettava erityisesti huomioon peruutuksissa ja pysäköinnissä.
- Pyörätelinettä ei saa muuttaa millään tavalla.
- **HUOM!** Puristumisvaara. Varo, etteivät sormesi jää väliin, kun asennat ja irrotat pyörätelinettä.
- Säilytä pyöräteline kuivassa tilassa huoneenlämmössä.

### KÄYTTÄMINEN

#### Kuva 1

Aseta pyöräteline vetokuulaan ja vedä pidikkeet irti toisistaan. Voit säätää pidikkeen leveyttä siirtämällä lukituskahvaa ylös tai alas.

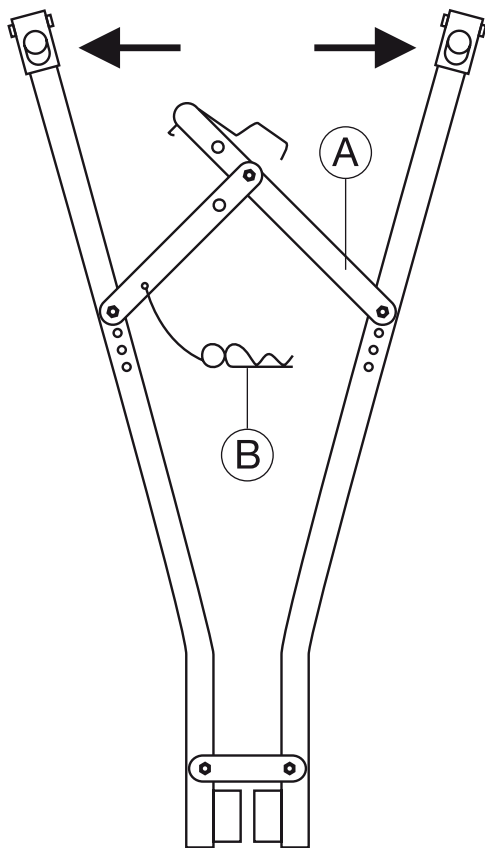

**A:** Lukituskahva

**B:** Sokka

**Kuva 2**

Paina lukituskahva alas.

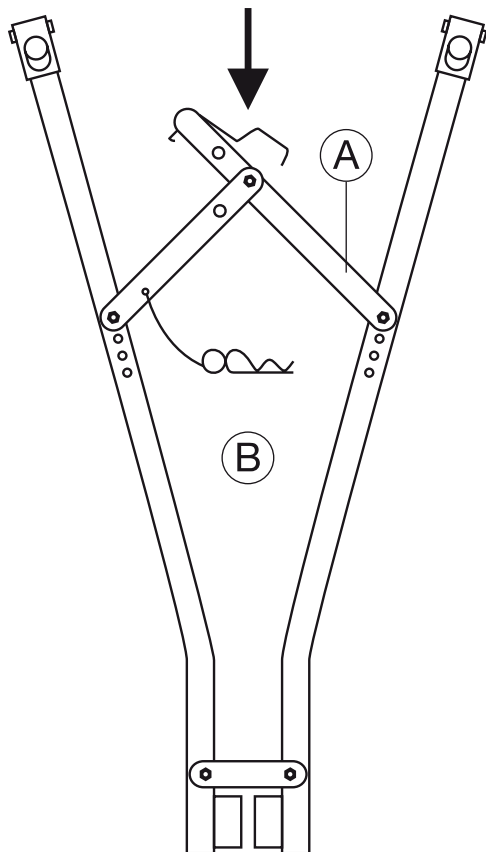
**Kuva 3**

**HUOM!** Lukituskahva varmistetaan sokan avulla, ks. kuva. Pyöräteline on nyt valmis käyttöön. Varmista että pyörä pysyy kunnolla kiinni telineessä.

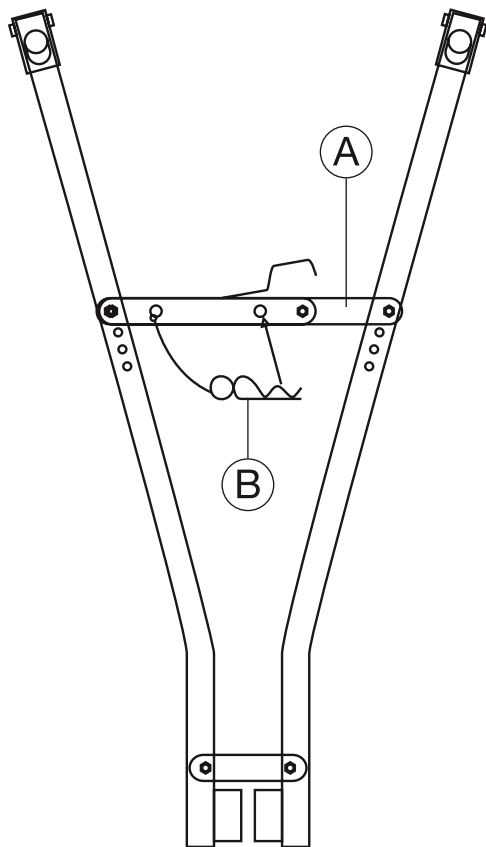

**HUOM!** Puristumisvaara.

**HUOM!** Ole varovainen, kun löysäät ja irrotat pyörätelineettä. Se ponnahtaa voimakkaasti takaisin ja voi aiheuttaa henkilövahinkoja.

## CYKELHOLDER

### INDLEDNING

Læs brugsanvisningen omhyggeligt inden brug af produktet. Gem brugsanvisningen til fremtidig brug.

### TEKNISKE DATA

Kapacitet: .....2 cykler  
 Maks. belastning: .....30 kg  
 Længden af bæreamene: ...29,5 cm  
 Materiale: .....Pulverlakeret stål

### SIKKERHEDSFORSKRIFTER

- Følg brugsanvisningen omhyggeligt. Forkert samling, montering eller brug af cykelholderen kan medføre livsfare i trafikken! Overhold gældende love og bestemmelser for kørsel med cykelholder.
- Cykelholderen er kun beregnet til cykler med overligger. Hvis du skal transportere damecykler, mountainbikes eller lignende, kan du købe en speciel adapter til cyklen, der erstatter overliggeren.
- Fjern eventuelt ekstra udstyr og alle løse dele fra cyklerne, så som barnestol, cykelkurv og regnbekskytter, før du hænger cyklen på cykelholderen, så denne type udstyr ikke falder af under kørslen.
- Cyklens dele, herunder styr, hjul og pedaler, skal være korrekt fastgjort, så de ikke kan bevæge sig eller komme i kontakt med bilens karrosseri, når cyklen er hængt på cykelholderen.
- Placer ikke cyklens dele ud for bilens udstødningsrør, da varmen fra udstødningsgasserne kan beskadige cyklen.
- Kontroller, at cyklerne er forsvarligt fastgjort til cykelholderen, før du kører. Kontroller dette regelmæssigt, hvis du kører længere strækninger.
- Overskrid aldrig det maksimale tilladte kugletryk på trækkuglen (se bilens instruktionsbog).
- Hvis bilen har en elektrisk bagklap, må denne funktion ikke benyttes, når cykelholderen er monteret. Bagklappen må kun åbnes manuelt for at undgå risiko for skader.
- Bemærk, at bilen optager mere plads bagtil og muligvis også til siderne, når cykelholderen er monteret og læsset med cykler. Vær særlig opmærksom på dette, når du bakker og parkerer.
- Cykelholderen må ikke ændres på nogen måde.
- **OBS!** Klemningsrisiko. Vær forsigtig, når du sætter cykelholderen på og tager den af, så du ikke klemmer fingrene.
- Opbevar cykelholderen tørt og ved stuetemperatur.

### ANVENDELSE

#### Figur 1

Anbring cykelholderen på trækkuglen, og træk holderen sammen. Holderens bredde kan ændres ved at flytte låsehåndtaget op eller ned.

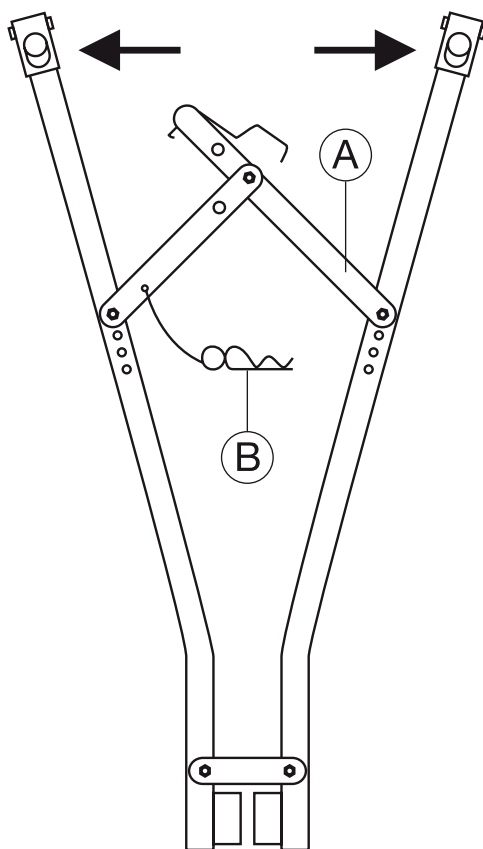

**A:** Låsehåndtag

**B:** Split



**Figur 2**

Pres låsehåndtaget ned.

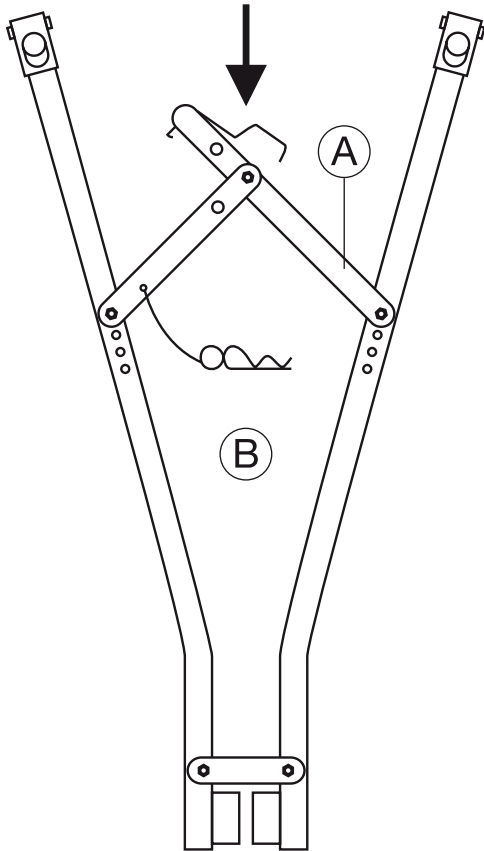
**Figur 3**

**OBS!** Låsehåndtaget sikres vha. splitten, se figur. Cykelholderen er nu klar til brug. Sørg for, at cyklen sidder ordentligt fast.

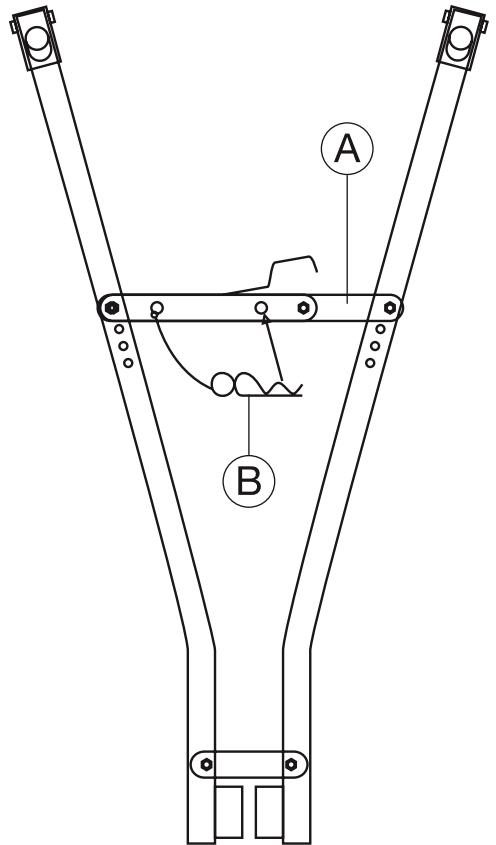

**OBS!** Klemningsrisiko.

**OBS!** Vær forsigtig, når du løsner og fjerner cykelholderen. Den fjeder kraftigt tilbage, og der er risiko for personskade.



